

# CHNT

Empower the World



## Оборудование сигнализации и управления

# О КОМПАНИИ

CHINT – ведущий мировой поставщик интеллектуальных решений в области производства и распределения электроэнергии.

Основанная в 1984 году компания CHINT является ведущим мировым поставщиком интеллектуальных решений в области производства и распределения электроэнергии.

Производственная база CHINT насчитывает 26 фабрик в Китае и других регионах мира. Компания представлена в более чем 140 странах, имеет более 30 дочерних предприятий, более 20 логистических центров и более 50 тыс. сотрудников по всему миру.

Разработками продукции CHINT занимаются в четырех собственных научно-исследовательских центрах, которые находятся в Китае (Шанхай), США (Лос-Анджелес) и Чехии (Прага). Компания инвестирует в научно-исследовательскую деятельность от 8 до 12% годовой выручки. По состоянию на 2025 г. компанией CHINT зарегистрировано более 8000 патентов.

Продукция CHINT признана во всем мире эталоном качества, которое подтверждается сертификационными органами: сертификация системы управления качеством ISO9001, международный экологический стандарт ISO14001, сертификация системы охраны труда и техники безопасности OHSAS 18001 и МЭК (IEC).

Получены сертификаты: KEMA (Нидерланды), VDE (Германия), SEBEC (Бельгия), UL (США), «ССС» (Китай) и др.

На протяжении 15 лет CHINT делает доступной свою глобальную экспертизу для российских клиентов и активно расширяет свое присутствие на рынке в энергетике, машиностроении, телекоммуникациях, нефтегазовой отрасли, нефтехимической промышленности, в сфере гражданского и коммерческого строительства.





## Оборудование сигнализации и управления

### Световые индикаторы



#### ND16 IP65/IP40

Структура условного обозначения .....	8
Основные технические параметры .....	8
Габаритно-присоединительные размеры .....	10

### Кнопки управления



#### NP8 IP65

Структура условного обозначения .....	12
Основные технические параметры .....	12
Аксессуары и комплектующие .....	18
Габаритно-присоединительные размеры .....	18



#### NP2 IP40

Структура условного обозначения .....	20
Основные технические параметры .....	20
Кнопки с металлической головкой .....	21
Кнопки с пластмассовой головкой .....	23
Аксессуары и комплектующие .....	24
Габаритно-присоединительные размеры .....	26

### Посты кнопочные



#### NP2 IP40

Структура условного обозначения .....	30
Основные технические параметры .....	30
Исполнения постов .....	31
Габаритно-присоединительные размеры .....	33



#### NPH1 IP65

Структура условного обозначения .....	34
Основные технические параметры .....	34
Габаритно-присоединительные размеры .....	36

## Пульты кнопочные



### NP3 IP65

Структура условного обозначения .....	38
Основные технические параметры .....	38
Габаритно-присоединительные размеры .....	39
Электрические схемы .....	41
Артикулы для заказа .....	42

## Переключатели кулачковые



### LW32

Структура условного обозначения .....	44
Основные технические параметры .....	44
Исполнения переключателей .....	45
Габаритно-присоединительные размеры .....	46

## Промежуточные реле



### NJX6

Структура условного обозначения .....	48
Основные технические параметры .....	49
Габаритно-присоединительные размеры .....	50
Артикулы для заказа .....	51



### NJX12

Структура условного обозначения .....	51
Основные технические параметры .....	51
Электрические схемы .....	52
Габаритно-присоединительные размеры .....	52
Артикулы для заказа .....	54



### NJDC-17

Структура условного обозначения .....	55
Основные технические параметры .....	55
Электрические схемы .....	57
Габаритно-присоединительные размеры .....	57
Артикулы для заказа .....	59

## Оборудование сигнализации и управления



### JZX-22F

Структура условного обозначения .....	60
Основные технические параметры .....	60
Электрические схемы .....	62
Габаритно-присоединительные размеры .....	62
Артикулы для заказа .....	64

## Реле времени



### JSZ3

Структура условного обозначения .....	66
Основные технические параметры .....	66
Электрические схемы .....	67
Габаритно-присоединительные размеры .....	67
Артикулы для заказа .....	68



### JSZ6

Структура условного обозначения .....	69
Основные технические параметры .....	69
Электрические схемы .....	70
Габаритно-присоединительные размеры .....	70
Артикулы для заказа .....	70



### JSS48A

Структура условного обозначения .....	71
Основные технические параметры .....	71
Габаритно-присоединительные размеры .....	72
Электрические схемы .....	72
Артикулы для заказа .....	72



### NTE8

Структура условного обозначения .....	73
Основные технические параметры .....	73
Габаритно-присоединительные размеры .....	74
Электрические схемы .....	74
Артикулы для заказа .....	76

## Реле контроля фаз



### NJB1-X

Структура условного обозначения .....	78
Основные технические параметры .....	78
Габаритно-присоединительные размеры .....	79
Электрическая схема .....	79
Артикулы для заказа .....	79



### NJYB3

Структура условного обозначения .....	80
Основные технические параметры .....	80
Габаритно-присоединительные размеры .....	81
Электрические схемы .....	81
Артикулы для заказа .....	82



### XJ3-D

Структура условного обозначения .....	83
Основные технические параметры .....	83
Габаритно-присоединительные размеры .....	83
Электрическая схема .....	84
Артикулы для заказа .....	84

## Импульсные реле



### NJMC1

Структура условного обозначения .....	86
Основные технические параметры .....	86
Габаритно-присоединительные размеры .....	87
Артикулы для заказа .....	87

## Реле контроля жидкости



### NJYW1

Структура условного обозначения .....	90
Основные технические параметры .....	90
Габаритно-присоединительные размеры .....	91
Электрические схемы .....	91
Артикулы для заказа .....	91

## Оборудование сигнализации и управления

### Электронные таймеры



#### KG10D

Структура условного обозначения .....	94
Основные технические параметры .....	94
Габаритно-присоединительные размеры .....	95
Электрические схемы .....	95
Артикулы для заказа .....	95



#### NKG3

Структура условного обозначения .....	96
Основные технические параметры .....	96
Габаритно-присоединительные размеры .....	97
Электрические схемы .....	97
Артикулы для заказа .....	97

### Концевые выключатели



#### YBLX

Структура условного обозначения .....	100
Расположение контактов .....	101
Основные технические параметры .....	101
Габаритно-присоединительные размеры .....	102
Артикулы для заказа .....	106

### Трансформаторы



#### NDK

Структура условного обозначения .....	108
Основные технические параметры .....	108
Габаритно-присоединительные размеры .....	109
Электрические схемы .....	110
Артикулы для заказа .....	110

# Световые индикаторы



CHNT  
ND16-22D/4K2  
—X1  
LED AC 220V  
≤ 20mA  
—X2  
IEC/EN 60947-5-1

CHNT  
ND16-22D/4K2  
—X1  
LED AC 220V  
≤ 20mA  
—X2  
IEC/EN 60947-5-1

# ND16

## Световые индикаторы

Индикаторы световые серии ND16 предназначены для применения в сетях сигнализации и связи, автоматики и вычислительной техники, контрольно-измерительной аппаратуре постоянного и переменного тока с напряжением до 400В, с номинальным током до 16А.

Индикаторы световые серии ND16 соответствуют требованиям ГОСТ IEC 60947-5-1.



### Структура условного обозначения

ND16 – X1 X2/X3 X4 X5

Обозначение серии

Диаметр отверстия для установки: 22 мм

Тип и исполнение устройства:

- D – выпуклый круглый индикатор
- DS – укороченный выпуклый круглый индикатор
- FS – звуковой сигнализатор с прерывистым световым сигналом
- LC – звуковой сигнализатор с непрерывным световым сигналом
- F – звуковой сигнализатор с прерывистым звуковым сигналом
- L – звуковой сигнализатор с непрерывным звуковым сигналом

Тип индикатора:

- 2 – резистивный (со встроенным резистором)
- 4 – емкостной (со встроенным конденсатором)

Исполнение

- (без обозначения) – степень защиты IP40
- K2 – помехозащищенное исполнение, степень защиты IP40
- C – степень защиты IP65

Цвет фильтра:

- W (white) – белый; G (green) – зеленый; R (red) – красный
- Y (yellow) – желтый; B (blue) – голубой; O (orange) – оранжевый

**Пример обозначения:** Индикатор зеленый укороченный выпуклый круглый AC230V IP40 ND16-22DS/4

### Основные технические параметры

Название параметра		Значение
Соответствие стандартам		ГОСТ IEC 60947-5-1
Номинальное рабочее напряжение U <sub>e</sub> , В	AC	110; 230; 400
	AC/DC	24; 110; 230; 380
Предельный диапазон напряжения между клеммами устройства, % U <sub>e</sub>		85±10
Номинальный рабочий ток I <sub>e</sub> , мА		20
Срок службы, часов		30000
Яркость, кд/м <sup>2</sup>	Световые индикаторы	≥ 40
	Звуковой сигнализатор	≥ 20
Степень защиты	Световые индикаторы	IP65; IP40
	Звуковой сигнализатор	IP20
Категория размещения		III
Степень загрязнения		3
Установка и присоединение	Установка	В отверстие панели или двери
	Сечение кабеля для присоединения, мм <sup>2</sup>	0,5÷2,5
	Длина кабеля для присоединения, мм	8
	Момент затяжки винтов для крепежной гайки, Нм	1,5÷1,8
	Момент затяжки винтов для кабельных наконечников, Нм	0,8÷1,2
Условия эксплуатации	Температура окружающего воздуха	От -45°C до +70°C, при среднесуточной не более +35°C
	Высота над уровнем моря, не более	2000 м
	Относительная влажность в месте установки при максимальной температуре +40°C, не более	90%

## Выпуклый круглый индикатор (D), диаметр 22 мм



ND16-22D

Модель		ND16-22D/2	ND16-22D/4	ND16-22D/2C	ND16-22D/4C
Степень защиты		IP40		IP65	
Тип индикатора		Резистивный	Емкостной	Резистивный	Емкостной
Номинальное напряжение, В	Цвет	Артикул			
AC/DC 24В	○ (W) Белый	592841	-	593951	-
	● (B) Синий	592842	-	593952	-
	● (R) Красный	592843	-	593953	-
	● (Y) Желтый	592844	-	593954	-
	● (G) Зеленый	592845	-	593955	-
AC/DC 110В	○ (W) Белый	592851	592651	593971	828045
	● (B) Синий	592852	592652	593972	828046
	● (R) Красный	592853	592655	593973	828047
	● (Y) Желтый	592854	592654	828000	828048
	● (G) Зеленый	592855	592653	828001	828049
AC/DC 230В	○ (W) Белый	593073	593279	828017	828065
	● (B) Синий	593074	593465	828018	828066
	● (R) Красный	593075	593463	828019	828067
	● (Y) Желтый	593076	593280	828020	828068
	● (G) Зеленый	593077	593464	828021	828069
	● (O) Оранжевый	268661	-	828027	268660
AC/DC 380В	○ (W) Белый	592861	592661	828029	828080
	● (B) Синий	592862	592662	828030	828081
	● (R) Красный	592863	592664	828031	828082
	● (Y) Желтый	592864	592665	828032	828083
	● (G) Зеленый	592865	592663	828033	828084

## Укороченный выпуклый круглый индикатор (DS), диаметр 22 мм



ND16-22DS

Модель		ND16-22DS/2	ND16-22DS/4	ND16-22DS/2C	ND16-22DS/4C
Степень защиты		IP40		IP65	
Тип индикатора		Резистивный	Емкостной	Резистивный	Емкостной
Номинальное напряжение, В	Цвет	Артикул			
AC/DC 24В	○ (W) Белый	592936	-	828112	-
	● (B) Синий	592937	-	828113	-
	● (R) Красный	592938	-	828114	-
	● (Y) Желтый	592939	-	828115	-
	● (G) Зеленый	592940	-	828116	-
AC/DC 110В	○ (W) Белый	-	592711	-	828139
	● (B) Синий	-	592712	-	828140
	● (R) Красный	-	592713	-	828141
	● (Y) Желтый	-	592714	-	828142
	● (G) Зеленый	-	592715	-	828143
AC/DC 230В	○ (W) Белый	-	593085	-	828163
	● (B) Синий	-	593152	-	828164
	● (R) Красный	-	593012	-	828165
	● (Y) Желтый	-	593150	-	828166
	● (G) Зеленый	-	593071	-	828167
	● (O) Оранжевый	-	593072	-	828168
AC/DC 380В	○ (W) Белый	-	592721	-	828187
	● (B) Синий	-	592722	-	828188
	● (R) Красный	-	592723	-	828189
	● (Y) Желтый	-	592724	-	828190
	● (G) Зеленый	-	592725	-	828191

## Помехозащищенный выпуклый круглый (K2), диаметр 22 мм



ND16-22D/K2

Модель		ND16-22D/2K2	ND16-22D/4K2
Степень защиты		IP40	
Тип индикатора		Резистивный	Емкостной
Номинальное напряжение, В	Цвет	Артикул	
AC/DC 110В	○ (W) Белый	267997	268632
	● (B) Синий	267996	268631
	● (R) Красный	267993	267999
	● (Y) Желтый	267994	268629
	● (G) Зеленый	267995	268630
AC/DC 230В	○ (W) Белый	268691	268697
	● (B) Синий	268690	268696
	● (R) Красный	268687	268693
	● (Y) Желтый	268688	268694
	● (G) Зеленый	268689	268695
	● (O) Оранжевый	268692	268698
AC/DC 380В	○ (W) Белый	268773	268779
	● (B) Синий	268772	268778
	● (R) Красный	268769	268775
	● (Y) Желтый	268770	268776
	● (G) Зеленый	268771	268777

## Сигнализаторы, диаметр 22 мм



ND16-22F

Модель		ND16-22F	ND16-22FS	ND16-22L	ND16-22C
Степень защиты		IP20			
Тип сигнализатора		С прерывистым звуковым сигналом	С прерывистым звуковым и световым сигналом	С постоянным звуковым сигналом	С постоянным звуковым и световым сигналом
Номинальное напряжение, В	Цвет	Артикул			
AC/DC 24В	● (B) Черный	593380	-	593473	-
	● (R) Красный	593381	593394	593474	593466
AC/DC 110В	● (B) Черный	593386	-	593479	-
	● (R) Красный	593387	593397	593480	593469
AC/DC 220В	● (B) Черный	593390	-	593483	-
	● (R) Красный	593391	593399	593484	593471
AC/DC 380В	● (B) Черный	593392	-	593485	-
	● (R) Красный	593393	593401	593486	593472

## Габаритно-присоединительные размеры

ND16-22D

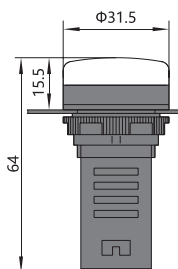

ND16-22DS

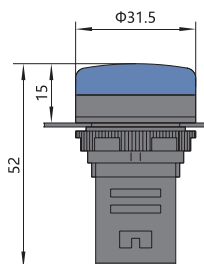

ND16-22F, ND16-22FS, ND16-22L, ND16-22LC

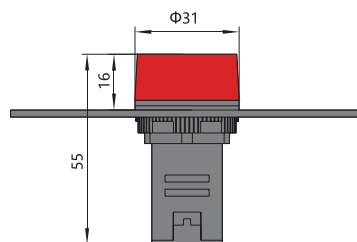

# Кнопки управления

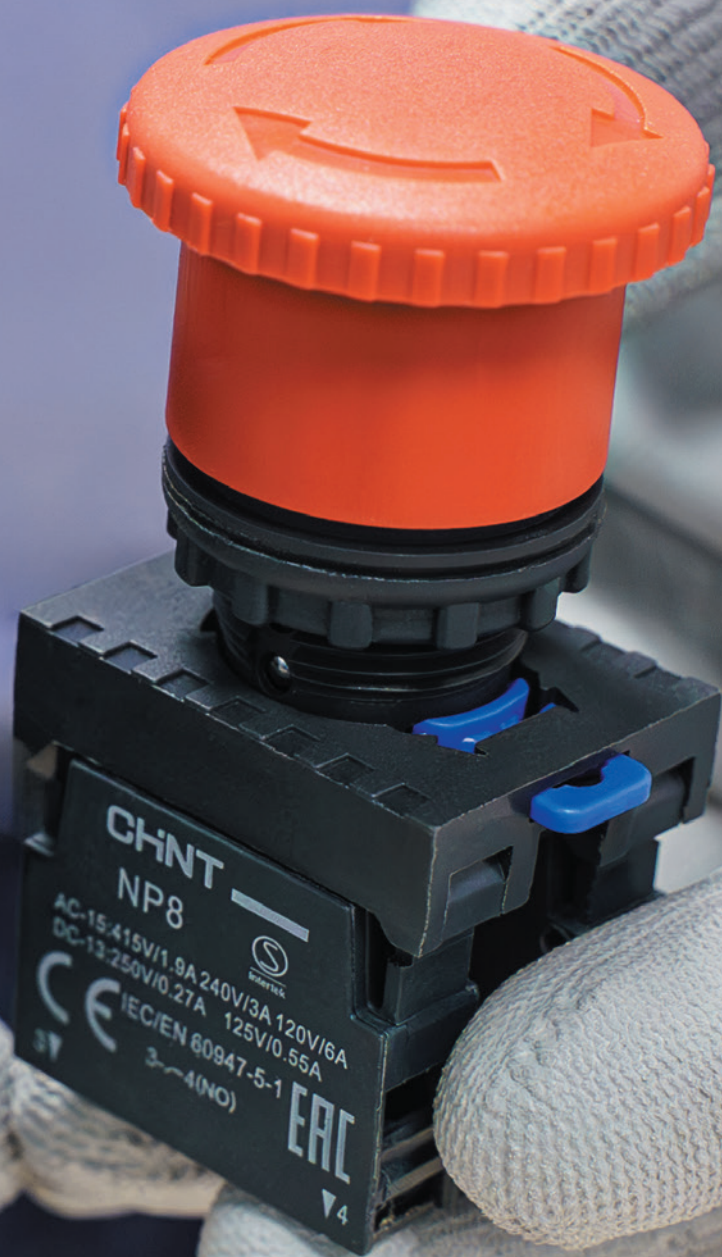
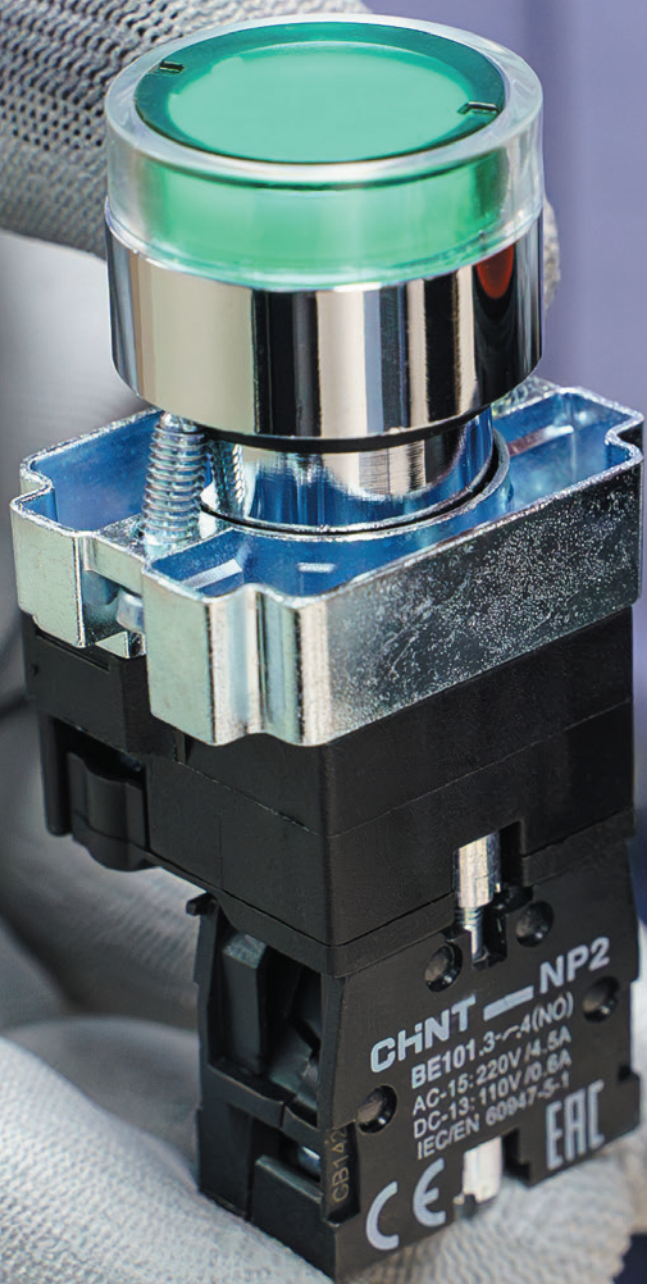

# NP8

## Кнопки управления

Кнопки управления серии NP8 применяются в промышленных цепях управления переменного тока с частотой 50/60 Гц, номинальным рабочим напряжением до 415 В и в цепях постоянного тока с рабочим напряжением до 250 В для управления магнитными пускателями, контакторами, реле и прочими электрическими аппаратами. Кнопки серии NP8 с подсветкой могут применяться для световой сигнализации.

Кнопки управления серии NP8 соответствуют требованиям ГОСТ IEC 60947-5-1.



### Структура условного обозначения

NP8 – X1 / X2 X3

#### Обозначение серии

Количество и исполнение контактов  
 10 – 1НО; 01 – 1НЗ  
 20 – 2НО; 02 – 2НЗ  
 30 – 3НО; 03 – 3НЗ  
 11 – 1НО+1НЗ; 12 – 1НО+2НЗ; 21 – 2НО+1НЗ

#### Исполнение кнопки:

BN – плоские кнопки с самовозвратом  
 BND – плоские кнопки с самовозвратом и подсветкой  
 GN – выступающие кнопки с самовозвратом  
 GND – выступающие кнопки с самовозвратом и подсветкой  
 M/1 – кнопка «грибок» Ø40 мм с самовозвратом  
 M/2 – кнопка «грибок» Ø60 мм с самовозвратом  
 MD/1 – кнопка «грибок» Ø40 мм с самовозвратом и подсветкой  
 MD/2 – кнопка «грибок» Ø60 мм с самовозвратом и подсветкой  
 ZS/1 – кнопка «грибок» Ø40 мм с фиксацией  
 ZS/2 – кнопка «грибок» Ø60 мм с фиксацией  
 ZS/3 – кнопка «грибок» Ø30 мм с фиксацией  
 S – кнопка двойная с самовозвратом  
 SD – кнопка двойная с самовозвратом и подсветкой  
 D – световой индикатор  
 X/2 – переключатели на 2 положения, с фиксацией положения или самовозвратом  
 X/3 – переключатели на 3 положения, с фиксацией положения или самовозвратом  
 XD/2 – переключатели на 2 положения с подсветкой, с фиксацией положения или самовозвратом  
 XD/3 – переключатели на 3 положения с подсветкой, с фиксацией положения или самовозвратом  
 Y/2 – переключатели с ключом на 2 положения  
 Y/3 – переключатели с ключом на 3 положения

#### Цвет кнопки:

W (white) – белый; G (green) – зеленый; R (red) – красный  
 Y (yellow) – желтый; B (blue) – голубой; O (orange) – оранжевый

**Пример обозначения:** Кнопка упр. NP8-10BN/3 без подсветки, самовозв., зеленый, 1НО, IP65

### Основные технические параметры

Название параметра	Значение	
Номинальное рабочее напряжение Ue, В	AC415; DC250	
Условный тепловой ток Ith, А	10	
Номинальный рабочий ток Ie, А в категории применения	AC-15	1,9 (415В); 3(240В); 6(120В)
	DC-13	0,27 (250В); 0,55 (125В)
Механическая износостойкость кнопок с подсветкой, кнопок «грибок», тысяч циклов В/О	3000	
Механическая износостойкость прочих кнопок, тысяч циклов В/О	100	
Электрическая износостойкость кнопок с подсветкой, кнопок «грибок», тысяч циклов В/О	100 (AC); 250 (DC)	
Электрическая износостойкость прочих кнопок, тысяч циклов В/О	100	
Устройство защиты от короткого замыкания	NT00-16 16А	
Степень защиты	IP65	

Название параметра		Значение
Категория размещения		II
Степень загрязнения		3
Установка и присоединение	Установка	В отверстие панели или двери
	Сечение кабеля для присоединения, мм <sup>2</sup>	0,5÷2,5
	Длина кабеля для присоединения, мм	8
	Момент затяжки винтов для крепежной гайки, Нм	1,5÷1,8
	Момент затяжки винтов для кабельных наконечников, Нм	0,8÷1,2
Условия эксплуатации	Температура окружающего воздуха	От -45°C до +70°C, при среднесуточной не более +35°C
	Высота над уровнем моря, не более	2000 м
	Относительная влажность в месте установки при максимальной температуре +40°C, не более	90%

### Кнопки плоские с самовозвратом



NP8-BN

Контакт. блок	Наличие подсветки		Без подсветки		С подсветкой (AC 110-230В)		С подсветкой (AC/DC 24В)	
	Цвет	Обозначение	Артикул	Обозначение	Артикул	Обозначение	Артикул	
1НО	○ (W) Белый	NP8-10BN/1	<b>578646</b>	NP8-10BND/1	<b>667643</b>	NP8-10BND/1	<b>667862</b>	
	● (B) Черный	NP8-10BN/2	<b>578647</b>	-	-	-	-	
	● (G) Зеленый	NP8-10BN/3	<b>667232</b>	NP8-10BND/3	<b>667584</b>	NP8-10BND/3	<b>667240</b>	
	● (R) Красный	NP8-10BN/4	<b>667233</b>	NP8-10BND/4	<b>667585</b>	NP8-10BND/4	<b>667241</b>	
	● (Y) Желтый	NP8-10BN/5	<b>667333</b>	NP8-10BND/5	<b>667613</b>	NP8-10BND/5	<b>667320</b>	
	● (B) Синий	NP8-10BN/6	<b>578645</b>	NP8-10BND/6	<b>667644</b>	NP8-10BND/6	<b>578945</b>	
1НЗ	○ (W) Белый	NP8-01BN/1	<b>667863</b>	NP8-01BND/1	<b>667583</b>	-	-	
	● (B) Черный	NP8-01BN/2	<b>667864</b>	-	-	-	-	
	● (G) Зеленый	NP8-01BN/3	<b>667230</b>	NP8-01BND/3	<b>667579</b>	NP8-01BND/3	<b>667238</b>	
	● (R) Красный	NP8-01BN/4	<b>667231</b>	NP8-01BND/4	<b>667580</b>	NP8-01BND/4	<b>667239</b>	
	● (Y) Желтый	NP8-01BN/5	<b>667865</b>	NP8-01BND/5	<b>667581</b>	-	-	
	● (B) Синий	NP8-01BN/6	<b>667866</b>	NP8-01BND/6	<b>667582</b>	-	-	
2НО	○ (W) Белый	NP8-20BN/1	<b>667867</b>	NP8-20BND/1	<b>667642</b>	NP8-20BND/1	<b>578649</b>	
	● (B) Черный	NP8-20BN/2	<b>667868</b>	-	-	-	-	
	● (G) Зеленый	NP8-20BN/3	<b>667236</b>	NP8-20BND/3	<b>667591</b>	NP8-20BND/3	<b>667244</b>	
	● (R) Красный	NP8-20BN/4	<b>667237</b>	NP8-20BND/4	<b>667592</b>	NP8-20BND/4	<b>667245</b>	
	● (Y) Желтый	NP8-20BN/5	<b>667334</b>	NP8-20BND/5	<b>667620</b>	NP8-20BND/5	<b>667335</b>	
	● (B) Синий	NP8-20BN/6	<b>578932</b>	NP8-20BND/6	<b>667641</b>	NP8-20BND/6	<b>578648</b>	
2НЗ	○ (W) Белый	NP8-02BN/1	<b>667869</b>	NP8-02BND/1	<b>667590</b>	-	-	
	● (B) Черный	NP8-02BN/2	<b>667870</b>	-	-	-	-	
	● (G) Зеленый	NP8-02BN/3	<b>667234</b>	NP8-02BND/3	<b>667586</b>	NP8-02BND/3	<b>667242</b>	
	● (R) Красный	NP8-02BN/4	<b>667235</b>	NP8-02BND/4	<b>667587</b>	NP8-02BND/4	<b>667243</b>	
	● (Y) Желтый	NP8-02BN/5	<b>667871</b>	NP8-02BND/5	<b>667588</b>	-	-	
	● (B) Синий	NP8-02BN/6	<b>667872</b>	NP8-02BND/6	<b>667589</b>	-	-	
1НО+1НЗ	○ (W) Белый	NP8-11BN/1	<b>667111</b>	NP8-11BND/1	<b>667551</b>	NP8-11BND/1	<b>667117</b>	
	● (B) Черный	NP8-11BN/2	<b>667112</b>	-	-	-	-	
	● (G) Зеленый	NP8-11BN/3	<b>667113</b>	NP8-11BND/3	<b>667547</b>	NP8-11BND/3	<b>667118</b>	
	● (R) Красный	NP8-11BN/4	<b>667114</b>	NP8-11BND/4	<b>667548</b>	NP8-11BND/4	<b>667119</b>	
	● (Y) Желтый	NP8-11BN/5	<b>667115</b>	NP8-11BND/5	<b>667549</b>	NP8-11BND/5	<b>667120</b>	
	● (B) Синий	NP8-11BN/6	<b>667116</b>	NP8-11BND/6	<b>667550</b>	NP8-11BND/6	<b>667121</b>	
3НО	○ (W) Белый	NP8-30BN/1	<b>368570</b>	-	-	-	-	
	● (B) Черный	NP8-30BN/2	<b>368571</b>	-	-	-	-	
	● (G) Зеленый	NP8-30BN/3	<b>368572</b>	-	-	-	-	
	● (R) Красный	NP8-30BN/4	<b>368573</b>	-	-	-	-	
	● (Y) Желтый	NP8-30BN/5	<b>368574</b>	-	-	-	-	
	● (B) Синий	NP8-30BN/6	<b>368575</b>	-	-	-	-	



NP8-BND



NP8-BND

Наличие подсветки		Без подсветки		С подсветкой (AC 110-230В)		С подсветкой (AC/DC 24В)	
Контакт. блок	Цвет	Обозначение	Артикул	Обозначение	Артикул	Обозначение	Артикул
3НЗ	○ (W) Белый	NP8-03BN/1	<b>368576</b>	-	-	-	-
	● (B) Черный	NP8-03BN/2	<b>368577</b>	-	-	-	-
	● (G) Зеленый	NP8-03BN/3	<b>368578</b>	-	-	-	-
	● (R) Красный	NP8-03BN/4	<b>368579</b>	-	-	-	-
	● (Y) Желтый	NP8-03BN/5	<b>368580</b>	-	-	-	-
	● (B) Синий	NP8-03BN/6	<b>578635</b>	-	-	-	-
1НО+2НЗ	○ (W) Белый	NP8-12BN/1	<b>368581</b>	-	-	-	-
	● (B) Черный	NP8-12BN/2	<b>368582</b>	-	-	-	-
	● (G) Зеленый	NP8-12BN/3	<b>368583</b>	-	-	-	-
	● (R) Красный	NP8-12BN/4	<b>368584</b>	-	-	-	-
	● (Y) Желтый	NP8-12BN/5	<b>368585</b>	-	-	-	-
	● (B) Синий	NP8-12BN/6	<b>368586</b>	-	-	-	-
2НО+1НЗ	○ (W) Белый	NP8-21BN/1	<b>368587</b>	-	-	-	-
	● (B) Черный	NP8-21BN/2	<b>368588</b>	-	-	-	-
	● (G) Зеленый	NP8-21BN/3	<b>667723</b>	-	-	-	-
	● (R) Красный	NP8-21BN/4	<b>667722</b>	-	-	-	-
	● (Y) Желтый	NP8-21BN/5	<b>667724</b>	-	-	-	-
	● (B) Синий	NP8-21BN/6	<b>368589</b>	-	-	-	-

### Выступающие кнопки с самовозвратом



NP8-GN

Наличие подсветки		Без подсветки		С подсветкой (AC 110-230В)		С подсветкой (AC/DC 24В)	
Контакт. блок	Цвет	Обозначение	Артикул	Обозначение	Артикул	Обозначение	Артикул
1НО	● (G) Зеленый	NP8-10GN/3	<b>667292</b>	NP8-10GND/3	<b>667605</b>	NP8-10GND	<b>667300</b>
	● (R) Красный	NP8-10GN/4	<b>667293</b>	NP8-10GND/4	<b>667606</b>	NP8-10GND	<b>667301</b>
1НЗ	● (G) Зеленый	NP8-01GN/3	<b>667290</b>	NP8-01GND/3	<b>667603</b>	NP8-01GND	<b>667298</b>
	● (R) Красный	NP8-01GN/4	<b>667291</b>	NP8-01GND/4	<b>667604</b>	NP8-01GND	<b>667299</b>
2НО	● (G) Зеленый	NP8-20GN/3	<b>667296</b>	NP8-20GND/3	<b>667611</b>	NP8-20GND	<b>667306</b>
	● (R) Красный	NP8-20GN/4	<b>667297</b>	NP8-20GND/4	<b>667612</b>	NP8-20GND	<b>667307</b>
2НЗ	● (G) Зеленый	NP8-02GN/3	<b>667294</b>	NP8-02GND/3	<b>667609</b>	NP8-02GND	<b>667304</b>
	● (R) Красный	NP8-02GN/4	<b>667295</b>	NP8-02GND/4	<b>667610</b>	NP8-02GND	<b>667305</b>
1НО+1НЗ	● (G) Зеленый	NP8-11GN/3	<b>667109</b>	NP8-11GND/3	<b>667607</b>	NP8-11GND	<b>667302</b>
	● (R) Красный	NP8-11GN/4	<b>667110</b>	NP8-11GND/4	<b>667608</b>	NP8-11GND	<b>667303</b>

### Кнопка «грибок» Ø40 мм с самовозвратом



NP8-M

Наличие подсветки		Без подсветки		С подсветкой (AC 110-230В)		С подсветкой (AC/DC 24В)	
Контакт. блок	Цвет	Обозначение	Артикул	Обозначение	Артикул	Обозначение	Артикул
1НО	● (G) Зеленый	NP8-10M/13	<b>667262</b>	NP8-10MD/13	<b>667595</b>	NP8-10MD	<b>667272</b>
	● (R) Красный	NP8-10M/14	<b>667263</b>	NP8-10MD/14	<b>667596</b>	NP8-10MD	<b>667273</b>
1НЗ	● (G) Зеленый	NP8-01M/13	<b>667260</b>	NP8-01MD/13	<b>667593</b>	NP8-01MD	<b>667270</b>
	● (R) Красный	NP8-01M/14	<b>667261</b>	NP8-01MD/14	<b>667594</b>	NP8-01MD	<b>667271</b>
2НО	● (G) Зеленый	NP8-20M/13	<b>667268</b>	NP8-20MD/13	<b>667601</b>	NP8-20MD	<b>667278</b>
	● (R) Красный	NP8-20M/14	<b>667269</b>	NP8-20MD/14	<b>667602</b>	NP8-20MD	<b>667279</b>
2НЗ	● (G) Зеленый	NP8-02M/13	<b>667266</b>	NP8-02MD/13	<b>667599</b>	NP8-02MD	<b>667276</b>
	● (R) Красный	NP8-02M/14	<b>667267</b>	NP8-02MD/14	<b>667600</b>	NP8-02MD	<b>667277</b>
1НО+1НЗ	● (G) Зеленый	NP8-11M/13	<b>667264</b>	NP8-11MD/13	<b>667597</b>	NP8-11MD	<b>667274</b>
	● (R) Красный	NP8-11M/14	<b>667265</b>	NP8-11MD/14	<b>667598</b>	NP8-11MD	<b>667275</b>

## Кнопка «грибок» Ø60 мм с самовозвратом



NP8-M

Контакт. блок	Наличие подсветки		Без подсветки		С подсветкой (AC 110-230В)		С подсветкой (AC/DC 24В)	
	Цвет	Обозначение	Обозначение	Артикул	Обозначение	Артикул	Обозначение	Артикул
1НО	● (G) Зеленый	NP8-10M/23		<b>578656</b>	–	–	NP8-10MD/1	<b>667272</b>
	● (R) Красный	NP8-10M/24		<b>578657</b>	–	–	NP8-10MD/1	<b>667273</b>
1НЗ	● (G) Зеленый	NP8-01M/23		<b>578654</b>	–	–	NP8-01MD/1	<b>667270</b>
	● (R) Красный	NP8-01M/24		<b>578655</b>	–	–	NP8-01MD/1	<b>667271</b>
2НО	● (G) Зеленый	–	–	–	NP8-20MD/23	<b>667634</b>	–	–
	● (R) Красный	–	–	–	NP8-20MD/24	<b>667633</b>	–	–
1НО+1НЗ	● (G) Зеленый	–	–	–	NP8-11MD/23	<b>667632</b>	–	–
	● (R) Красный	–	–	–	NP8-11MD/24	<b>667631</b>	–	–

## Кнопка «грибок» с фиксацией



NP8-ZS

Контакт. блок	Диаметр головки, мм	Цвет	Ø30		Ø40		Ø60	
			Обозначение	Артикул	Обозначение	Артикул	Обозначение	Артикул
1НО		● (R) Красный	NP8-10ZS/34	<b>667850</b>	NP8-10ZS/14	<b>667212</b>	NP8-10ZS/24	<b>667213</b>
1НЗ			NP8-01ZS/34	<b>667851</b>	NP8-01ZS/14	<b>667210</b>	NP8-01ZS/24	<b>667211</b>
2НО			NP8-20ZS/34	<b>667852</b>	NP8-20ZS/14	<b>667216</b>	NP8-20ZS/24	<b>667217</b>
2НЗ			NP8-02ZS/34	<b>667853</b>	NP8-02ZS/14	<b>667214</b>	NP8-02ZS/24	<b>667215</b>
1НО+1НЗ			NP8-10IS/34	<b>667854</b>	NP8-10IS/14	<b>667129</b>	NP8-10IS/24	<b>667130</b>

## Кнопка двойная с самовозвратом



NP8-S

Цвет кнопок	Цвет подсветки AC 110-230В	Контактный блок	Обозначение	Артикул
	Без подсветки	2НО	NP8-20S	<b>667319</b>
		2НЗ	NP8-02S	<b>667318</b>
		1НО+1НЗ	NP8-11S	<b>667178</b>
○ (W) Белый ● (G) Зеленый ● (R) Красный ● (Y) Желтый ● (B) Синий		2НО	NP8-20SD/1	<b>667621</b>
			NP8-20SD/2	<b>667625</b>
			NP8-20SD/3	<b>667622</b>
			NP8-20SD/4	<b>667623</b>
			NP8-20SD/5	<b>667624</b>
● (G) Зеленый ● (R) Красный ● (Y) Желтый ● (B) Синий	+	2НЗ	NP8-02SD/1	<b>667626</b>
			NP8-02SD/2	<b>667630</b>
			NP8-02SD/3	<b>667627</b>
			NP8-02SD/4	<b>667628</b>
			NP8-02SD/5	<b>667629</b>
○ (W) Белый ● (G) Зеленый ● (R) Красный ● (Y) Желтый ● (B) Синий		1НО+1НЗ	NP8-11SD/1	<b>667562</b>
			NP8-11SD/2	<b>667563</b>
			NP8-11SD/3	<b>667564</b>
			NP8-11SD/4	<b>667565</b>
			NP8-11SD/5	<b>667566</b>

## Световой индикатор



NP8-D

Цвет	Напряжение	Обозначение	Артикул
○ (W) Белый	AC110-230В	NP8-20D/1	<b>667539</b>
● (G) Зеленый		NP8-20D/3	<b>667545</b>
● (R) Красный		NP8-20D/4	<b>667546</b>
● (Y) Желтый		NP8-20D/5	<b>667639</b>
● (B) Синий		NP8-20D/6	<b>667640</b>

## Переключатели на 2 положения



NP8-X

Положения переключателя	Наличие подсветки		Без подсветки		С подсветкой (AC 110-230В)		С подсветкой (AC/DC 24В)	
	Контакт. блок	Цвет	Обознач.	Артикул	Обознач.	Артикул	Обознач.	Артикул
С фиксацией	1НО	○ (W) Белый	NP8-10X/211	<b>578660</b>	NP8-10XD/211	<b>667617</b>	NP8-10XD/21	<b>578667</b>
		● (B) Черный	NP8-10X/212	<b>578661</b>	-	-	-	-
		● (G) Зеленый	NP8-10X/213	<b>667220</b>	NP8-10XD/213	<b>667569</b>	NP8-10XD/21	<b>667188</b>
		● (R) Красный	NP8-10X/214	<b>667221</b>	NP8-10XD/214	<b>667570</b>	NP8-10XD/21	<b>667189</b>
		● (Y) Желтый	NP8-10X/215	<b>578658</b>	NP8-10XD/215	<b>667637</b>	NP8-10XD/21	<b>578665</b>
		● (B) Синий	NP8-10X/216	<b>578659</b>	NP8-10XD/216	<b>667638</b>	NP8-10XD/21	<b>578666</b>
	1НЗ	○ (W) Белый	-	-	NP8-01XD/211	<b>667674</b>	-	-
		● (B) Черный	-	-	-	-	-	-
		● (G) Зеленый	NP8-01X/213	<b>667218</b>	NP8-01XD/213	<b>667567</b>	NP8-01XD/21	<b>667186</b>
		● (R) Красный	NP8-01X/214	<b>667219</b>	NP8-01XD/214	<b>667568</b>	NP8-01XD/21	<b>667187</b>
		● (Y) Желтый	-	-	NP8-01XD/215	<b>667675</b>	-	-
		● (B) Синий	-	-	NP8-01XD/216	<b>667676</b>	-	-
	2НО	○ (W) Белый	NP8-20X/211	<b>578933</b>	-	-	-	-
		● (B) Черный	NP8-20X/212	<b>578937</b>	-	-	-	-
		● (G) Зеленый	NP8-20X/213	<b>667224</b>	NP8-20XD/213	<b>667574</b>	NP8-20XD/21	<b>667192</b>
		● (R) Красный	NP8-20X/214	<b>667225</b>	NP8-20XD/214	<b>667573</b>	NP8-20XD/21	<b>667193</b>
		● (Y) Желтый	NP8-20X/215	<b>667721</b>	-	-	-	-
		● (B) Синий	-	-	-	-	-	-
2НЗ	● (G) Зеленый	NP8-02X/213	<b>667222</b>	NP8-02XD/213	<b>667571</b>	NP8-02XD/21	<b>667190</b>	
	● (R) Красный	NP8-02X/214	<b>667223</b>	NP8-02XD/214	<b>667572</b>	NP8-02XD/21	<b>667191</b>	
1НО+1НЗ	○ (W) Белый	NP8-11X/211	<b>667131</b>	NP8-11XD/211	<b>667552</b>	-	<b>667142</b>	
	● (B) Черный	NP8-11X/212	<b>578129</b>	-	-	-	-	
	● (G) Зеленый	NP8-11X/213	<b>667132</b>	NP8-11XD/213	<b>667553</b>	NP8-11XD/21	<b>667143</b>	
	● (R) Красный	NP8-11X/214	<b>667133</b>	NP8-11XD/214	<b>667554</b>	NP8-11XD/21	<b>667144</b>	
	● (Y) Желтый	NP8-11X/215	<b>667134</b>	NP8-11XD/215	<b>667555</b>	NP8-11XD/21	<b>667145</b>	
	● (B) Синий	NP8-11X/216	<b>667135</b>	NP8-11XD/216	<b>667556</b>	NP8-11XD/21	<b>667146</b>	
С само-возвратом на 90°	1НО	○ (W) Белый	NP8-10X/221	<b>578775</b>	NP8-10XD/221	<b>667677</b>	NP8-10XD/22	<b>578798</b>
		● (B) Черный	NP8-10X/222	<b>578776</b>	-	-	-	-
		● (G) Зеленый	NP8-10X/223	<b>578740</b>	NP8-10XD/223	<b>667648</b>	NP8-10XD/22	<b>578684</b>
		● (R) Красный	NP8-10X/224	<b>578741</b>	NP8-10XD/224	<b>667649</b>	NP8-10XD/22	<b>578685</b>
		● (Y) Желтый	NP8-10X/225	<b>578777</b>	NP8-10XD/225	<b>667678</b>	NP8-10XD/22	<b>578799</b>
		● (B) Синий	NP8-10X/226	<b>578778</b>	NP8-10XD/226	<b>667679</b>	NP8-10XD/22	<b>578800</b>
	1НЗ	○ (W) Белый	NP8-01X/221	<b>578771</b>	-	-	NP8-01XD/22	<b>578791</b>
		● (B) Черный	NP8-01X/222	<b>578772</b>	-	-	-	-
		● (G) Зеленый	NP8-01X/223	<b>578738</b>	NP8-01XD/223	<b>667646</b>	NP8-01XD/22	<b>578682</b>
		● (R) Красный	NP8-01X/224	<b>578739</b>	NP8-01XD/224	<b>667647</b>	NP8-01XD/22	<b>578683</b>
		● (Y) Желтый	NP8-01X/225	<b>578773</b>	-	-	NP8-01XD/22	<b>578795</b>
		● (B) Синий	NP8-01X/226	<b>578774</b>	-	-	NP8-01XD/22	<b>578797</b>
	2НО	○ (W) Белый	NP8-20X/221	<b>578786</b>	NP8-20XD/221	<b>667686</b>	NP8-20XD/22	<b>578822</b>
		● (B) Черный	NP8-20X/222	<b>578787</b>	-	-	-	-
		● (G) Зеленый	NP8-20X/223	<b>578746</b>	NP8-20XD/223	<b>667654</b>	NP8-20XD/22	<b>578690</b>
		● (R) Красный	NP8-20X/224	<b>578747</b>	NP8-20XD/224	<b>667655</b>	NP8-20XD/22	<b>578691</b>
		● (Y) Желтый	NP8-20X/225	<b>578788</b>	NP8-20XD/225	<b>667687</b>	NP8-20XD/22	<b>578823</b>
		● (B) Синий	NP8-20X/226	<b>578789</b>	NP8-20XD/226	<b>667688</b>	NP8-20XD/22	<b>578824</b>
2НЗ	○ (W) Белый	NP8-02X/221	<b>578782</b>	NP8-02XD/221	<b>667683</b>	NP8-02XD/22	<b>578814</b>	
	● (B) Черный	NP8-02X/222	<b>578783</b>	-	-	-	-	
	● (G) Зеленый	NP8-02X/223	<b>578744</b>	NP8-02XD/223	<b>667652</b>	NP8-02XD/22	<b>578688</b>	
	● (R) Красный	NP8-02X/224	<b>578745</b>	NP8-02XD/224	<b>667653</b>	NP8-02XD/22	<b>578689</b>	
	● (Y) Желтый	NP8-02X/225	<b>578784</b>	NP8-02XD/225	<b>667684</b>	NP8-02XD/22	<b>578815</b>	
	● (B) Синий	NP8-02X/226	<b>578785</b>	NP8-02XD/226	<b>667685</b>	NP8-02XD/22	<b>578816</b>	
1НО+1НЗ	○ (W) Белый	NP8-11X/221	<b>578779</b>	NP8-11XD/221	<b>667680</b>	NP8-11XD/22	<b>578806</b>	
	● (B) Черный	NP8-11X/222	<b>578766</b>	-	-	-	-	
	● (G) Зеленый	NP8-11X/223	<b>578742</b>	NP8-11XD/223	<b>667650</b>	NP8-11XD/22	<b>578686</b>	
	● (R) Красный	NP8-11X/224	<b>578743</b>	NP8-11XD/224	<b>667651</b>	NP8-11XD/22	<b>578687</b>	
	● (Y) Желтый	NP8-11X/225	<b>578780</b>	NP8-11XD/225	<b>667681</b>	NP8-11XD/22	<b>578807</b>	
	● (B) Синий	NP8-11X/226	<b>578781</b>	NP8-11XD/226	<b>667682</b>	NP8-11XD/22	<b>578808</b>	

## Переключатели на 3 положения



NP8-X

Положения переключателя	Наличие подсветки		Без подсветки		С подсветкой (AC 110-230В)		С подсветкой (AC/DC 24В)	
	Контакт. блок	Цвет	Обознач.	Артикул	Обознач.	Артикул	Обознач.	Артикул
2НЗ		○ (W) Белый	NP8-02X/311	-	-	-	-	-
		● (B) Черный	NP8-02X/312	<b>578965</b>	-	-	-	-
		● (G) Зеленый	NP8-02X/313	<b>667226</b>	NP8-02XD/313	<b>667576</b>	NP8-02XD/31	<b>667194</b>
		● (R) Красный	NP8-02X/314	<b>667227</b>	NP8-02XD/314	<b>667575</b>	NP8-02XD/31	<b>667195</b>
		● (Y) Желтый	NP8-02X/315	-	-	-	-	-
		● (B) Синий	NP8-02X/316	-	-	-	-	-
2НО	С фиксацией	○ (W) Белый	NP8-20X/320	<b>578934</b>	NP8-20XD/311	<b>667614</b>	NP8-20XD/31	<b>667326</b>
		● (B) Черный	NP8-20X/312	<b>578131</b>	-	-	-	-
		● (G) Зеленый	NP8-20X/313	<b>667228</b>	NP8-20XD/313	<b>667577</b>	NP8-20XD/31	<b>667196</b>
		● (R) Красный	NP8-20X/314	<b>667229</b>	NP8-20XD/314	<b>667578</b>	NP8-20XD/31	<b>667197</b>
		● (Y) Желтый	NP8-20X/315	<b>667368</b>	NP8-20XD/315	<b>667615</b>	NP8-20XD/31	<b>667327</b>
		● (B) Синий	NP8-20X/316	<b>578939</b>	NP8-20XD/316	<b>667616</b>	NP8-20XD/31	<b>667328</b>
1НО+1НЗ		○ (W) Белый	NP8-11X/311	<b>667136</b>	NP8-11XD/311	<b>667557</b>	NP8-11XD/31	<b>667154</b>
		● (B) Черный	NP8-11X/312	<b>667137</b>	-	-	-	-
		● (G) Зеленый	NP8-11X/313	<b>667138</b>	NP8-11XD/313	<b>667558</b>	NP8-11XD/31	<b>667155</b>
		● (R) Красный	NP8-11X/314	<b>667139</b>	NP8-11XD/314	<b>667559</b>	NP8-11XD/31	<b>667156</b>
		● (Y) Желтый	NP8-11X/315	<b>667140</b>	NP8-11XD/315	<b>667560</b>	NP8-11XD/31	<b>667157</b>
		● (B) Синий	NP8-11X/316	<b>667141</b>	NP8-11XD/316	<b>667561</b>	NP8-11XD/31	<b>667158</b>
2НО		○ (W) Белый	NP8-20X/331	<b>578851</b>	NP8-10XD/321	<b>667707</b>	-	-
		● (B) Черный	NP8-20X/332	<b>578767</b>	-	-	-	-
		● (G) Зеленый	NP8-20X/333	<b>578760</b>	NP8-10XD/323	<b>667668</b>	-	-
		● (R) Красный	NP8-20X/334	<b>578763</b>	NP8-10XD/324	<b>667671</b>	-	-
		● (Y) Желтый	NP8-20X/335	<b>578854</b>	NP8-10XD/325	<b>667710</b>	-	-
		● (B) Синий	NP8-20X/336	<b>578857</b>	NP8-10XD/326	<b>667713</b>	-	-
2НЗ	С самовозвратом на 90°	○ (W) Белый	NP8-02X/331	<b>578839</b>	NP8-20XD/321	<b>667698</b>	-	-
		● (B) Черный	NP8-02X/332	<b>578842</b>	-	-	-	-
		● (G) Зеленый	NP8-02X/333	<b>578754</b>	NP8-20XD/323	<b>667662</b>	-	-
		● (R) Красный	NP8-02X/334	<b>578757</b>	NP8-20XD/324	<b>667665</b>	-	-
		● (Y) Желтый	NP8-02X/335	<b>578845</b>	NP8-20XD/325	<b>667701</b>	-	-
		● (B) Синий	NP8-02X/336	<b>578848</b>	NP8-20XD/326	<b>667704</b>	-	-
1НО+1НЗ		○ (W) Белый	NP8-11X/331	<b>578830</b>	NP8-11XD/321	<b>667689</b>	-	-
		● (B) Черный	NP8-11X/332	<b>667372</b>	-	-	-	-
		● (G) Зеленый	NP8-11X/333	<b>578748</b>	NP8-11XD/323	<b>667656</b>	-	-
		● (R) Красный	NP8-11X/334	<b>578751</b>	NP8-11XD/324	<b>667659</b>	-	-
		● (Y) Желтый	NP8-11X/335	<b>578833</b>	NP8-11XD/325	<b>667692</b>	-	-
		● (B) Синий	NP8-11X/336	<b>578836</b>	NP8-11XD/326	<b>667695</b>	-	-



NP8-XD

## Переключатели с ключом



NP8-Y

Контактный блок	Положения переключателя	Обозначение	Артикул	Положения переключателя	Обозначение	Артикул
1НО		NP8-10Y/21	<b>578130</b>		NP8-10Y/22	<b>578669</b>
1НЗ		NP8-01Y/21	<b>667179</b>		NP8-01Y/22	<b>578668</b>
2НО		NP8-20Y/21	<b>667182</b>		NP8-20Y/22	<b>578672</b>
2НЗ		NP8-02Y/21	<b>667181</b>		NP8-02Y/22	<b>578671</b>
1НО+1НЗ		NP8-11Y/21	<b>667180</b>		NP8-11Y/22	<b>578670</b>
2НО		NP8-20Y/31	<b>667185</b>		NP8-20Y/33	<b>578679</b>
2НЗ		NP8-02Y/31	<b>667184</b>		NP8-02Y/33	<b>578676</b>
1НО+1НЗ		NP8-11Y/31	<b>667183</b>		NP8-11Y/23	<b>578673</b>

## Аксессуары и комплектующие

### Светодиодные элементы



NP8

Наименование	Цвет	С подсветкой (AC 110-230В)	С подсветкой (AC/DC 24В)
		Артикул	Артикул
Светодиодный элемент для NP8	○ (W) Белый	667538	578984
	● (G) Зеленый	667534	578980
	● (R) Красный	667535	578981
	● (Y) Желтый	667536	578982
	● (B) Синий	667537	578983

### Блоки контактные



NP8-BE101

Обозначение	Контактный блок	Артикул
Блок контактный для NP8	1H0	669998
	1H3	669999

### Габаритно-присоединительные размеры (мм)

#### NP8-BN

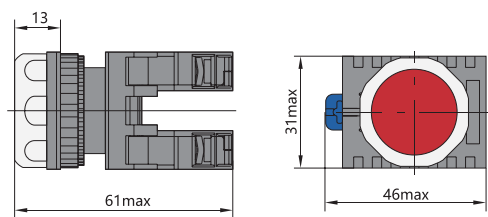

#### NP8-BND

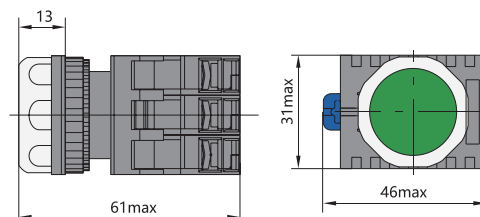

#### NP8-GN

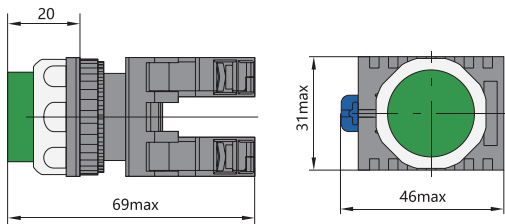

#### NP8-GND

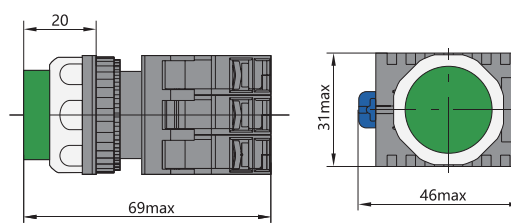

#### NP8-M

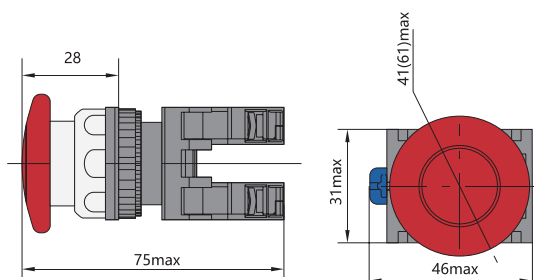

#### NP8-MD

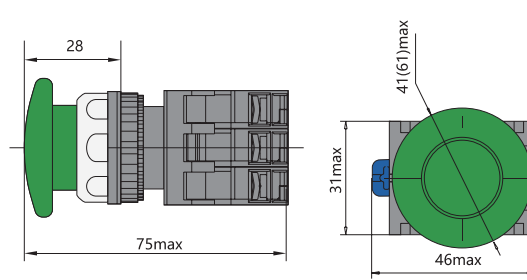

## NP8-ZS

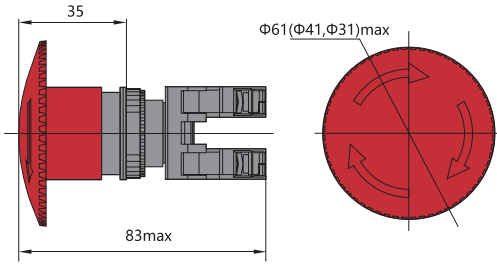

## NP8-S

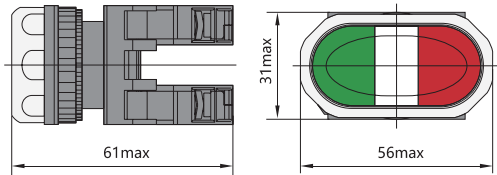

## NP8-SD

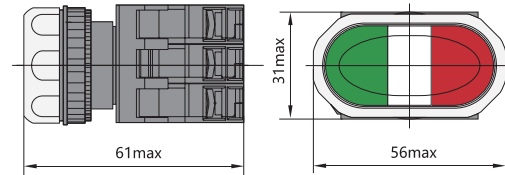

## NP8-D

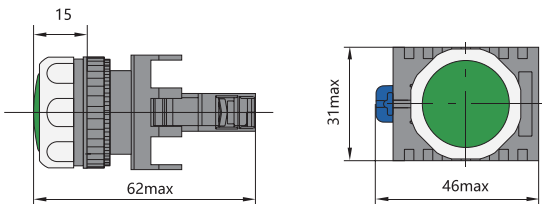

## NP8-X

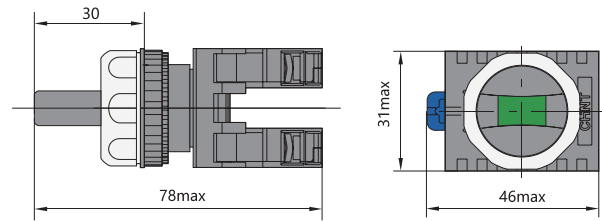

## NP8-XD

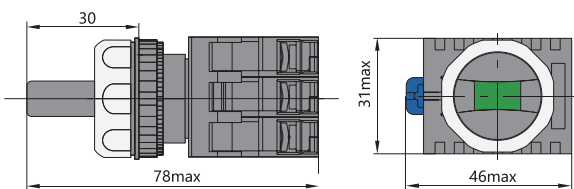

## NP8-Y

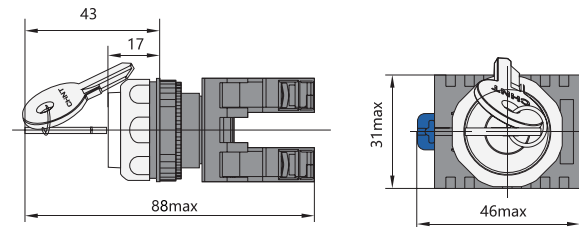

# NP2

## Кнопки управления

Кнопки управления серии NP2 применяются в промышленных цепях управления переменного тока с частотой 50/60 Гц, номинальным рабочим напряжением до 400 В и в цепях постоянного тока с рабочим напряжением до 220 В для управления магнитными пускателями, контакторами, реле и прочими электрическими аппаратами. Кнопки серии NP2 с подсветкой могут применяться для световой сигнализации.



### Структура условного обозначения

	NP2	X1	X2	X3	X4
Обозначение серии					
Исполнение головки кнопки: В – металлическая головка Е – пластмассовая головка					
Исполнение кнопок: А – кнопка плоская с самовозвратом С – кнопка «грибок» Ø40 мм с самовозвратом S4 – кнопка «грибок» Ø30 мм с поворотной фиксацией S5 – кнопка «грибок» Ø40 мм с поворотной фиксацией D – кнопка-переключатель со стандартной рукояткой J – кнопка-переключатель с длинной рукояткой L – кнопка утапливаемая с самовозвратом G – кнопка-переключатель с ключом K1 – кнопка-переключатель утапливаемая с блокировкой в двух положениях L8 – кнопка двойная с самовозвратом W1 – кнопка утапливаемая с самовозвратом (DC 6÷230В) W3 – кнопка плоская с самовозвратом и подсветкой W8 – кнопка двойная с самовозвратом и подсветкой					
Цвет кнопки: W (white) – белый; G (green) – зеленый; R (red) – красный Y (yellow) – желтый; B (blue) – голубой; O (orange) – оранжевый					
Количество и исполнение контактов: 1 – 1НО; 2 – 1НЗ; 3 – 2НО; 4 – 2НЗ; 5 – 1НО+1НЗ					

**Пример обозначения:** Кнопка управления NP2-EA42 без подсветки красная 1НЗ, IP40

### Основные технические параметры

Название параметра	Значение	
Соответствие стандартам	ГОСТ IEC 60947-5-1	
Номинальное рабочее напряжение Ue, В	AC415; DC250	
Условный тепловой ток Ith, А	10	
Номинальный рабочий ток Ie, А в категории применения	AC-15	1,9 (415В); 3(240В); 6(120В)
	DC-13	0,27 (250В); 0,55 (125В)
Механическая износостойкость (кнопки с подсветкой, кнопки «грибок»), тысяч циклов В/О	3000	
Механическая износостойкость (прочие кнопки), тысяч циклов В/О	100	
Электрическая износостойкость (кнопки с подсветкой, кнопки «грибок»), тысяч циклов В/О	100 (AC); 250 (DC)	
Электрическая износостойкость (прочие кнопки), тысяч циклов В/О	100	
Устройство защиты от короткого замыкания	NT00-16 16А	
Степень защиты	IP40	
Категория размещения	II	
Степень загрязнения	3	

Название параметра		Значение
Установка и присоединение	Установка	В отверстие панели или двери
	Сечение кабеля для присоединения, мм <sup>2</sup>	0,5÷2,5
	Длина кабеля для присоединения, мм	8
	Момент затяжки винтов для крепежной гайки, Нм	1,5÷1,8
	Момент затяжки винтов для кабельных наконечников, Нм	0,8÷1,2
Условия эксплуатации	Температура окружающего воздуха	От -25°C до +40°C, при среднесуточной не более +35°C
	Высота над уровнем моря, не более	2000 м
	Относительная влажность в месте установки при максимальной температуре +40°C, не более	90%

## Кнопки с металлической головкой

### Кнопки плоские с самовозвратом



NP2-BA



NP2-BW3

Контактный блок	Наличие подсветки		Без подсветки		С подсветкой (AC/DC 230В)	
	Цвет	Обозначение	Артикул	Обозначение	Артикул	
1НО	○ (W) Белый	NP2-BA11	<b>573954</b>	NP2-BW3161 LED	<b>575692</b>	
	● (B) Черный	NP2-BA21	<b>573955</b>	-	-	
	● (G) Зеленый	NP2-BA31	<b>573956</b>	NP2-BW3361 LED	<b>574077</b>	
	● (R) Красный	NP2-BA41	<b>573958</b>	NP2-BW3461 LED	<b>574080</b>	
	● (Y) Желтый	NP2-BA51	<b>573959</b>	NP2-BW3561 LED	<b>574788</b>	
	● (B) Синий	NP2-BA61	<b>573892</b>	NP2-BW3661 LED	<b>574695</b>	
1НЗ	● (R) Красный	-	-	NP2-BW3462 LED	<b>575421</b>	
1НО+1НЗ	○ (W) Белый	NP2-BA15	<b>574369</b>	NP2-BW3165 LED	<b>575724</b>	
	● (B) Черный	NP2-BA25	<b>573962</b>	-	-	
	● (G) Зеленый	NP2-BA35	<b>573964</b>	NP2-BW3265 LED	<b>574365</b>	
	● (R) Красный	NP2-BA45	<b>573966</b>	NP2-BW3365 LED	<b>574366</b>	
	● (Y) Желтый	NP2-BA55	<b>574370</b>	NP2-BW3465 LED	<b>574380</b>	
	● (B) Синий	NP2-BA65	<b>574371</b>	NP2-BW3565 LED	<b>575725</b>	

### Кнопки утопленные с самовозвратом



NP2-BL

Контактный блок	Наличие подсветки		Без подсветки		С подсветкой (AC/DC 230В)	
	Цвет	Обозначение	Артикул	Обозначение	Артикул	
1НО	○ (W) Белый	-	-	NP2-BW1161 LED	<b>575776</b>	
	● (B) Черный	NP2-BL21	<b>576043</b>	-	-	
	● (G) Зеленый	NP2-BL31	<b>576039</b>	NP2-BW1361 LED	<b>575777</b>	
	● (R) Красный	-	-	-	-	
	● (Y) Желтый	NP2-BL55	<b>576040</b>	NP2-BW1561 LED	<b>575779</b>	
	● (B) Синий	NP2-BL65	<b>576041</b>	NP2-BW1661 LED	<b>575780</b>	
1НЗ	● (R) Красный	NP2-BL42	<b>576038</b>	NP2-BW1462 LED	<b>575778</b>	
1НО+1НЗ	○ (W) Белый	NP2-BL15	<b>576042</b>	-	-	

### Кнопки плоские с самовозвратом и маркировкой



NP2-BA

Контактный блок	Цвет и маркировка	Обозначение	Артикул
1НО	①	NP2-BA3311	<b>576033</b>
1НО+1НЗ	②	NP2-BA2365	<b>576034</b>
1НЗ	③	NP2-BA4322	<b>576035</b>
1НО	④	NP2-BA2351	<b>576036</b>
1НО+1НЗ	⑤	NP2-BA1345	<b>576037</b>

## Кнопки типа «грибок» с самовозвратом



NP2-BC

Диаметр головки, мм		Ø40 мм			
Наличие подсветки		Без подсветки		С подсветкой (AC/DC 230В)	
Контактный блок	Цвет	Обозначение	Артикул	Обозначение	Артикул
1НЗ	○ (W) Белый	NP2-BC12	575182	-	-
	● (B) Черный	NP2-BC22	573970	-	-
	● (G) Зеленый	NP2-BC32	573972	-	-
	● (R) Красный	NP2-BC42	573974	NP2-BW4462 LED	575782
	● (Y) Желтый	NP2-BC52	573975	-	-
	● (B) Синий	NP2-BC62	575186	-	-
1НО	● (G) Зеленый	-	-	NP2-BW4361 LED	575781

## Кнопки типа «грибок» с фиксацией



NP2-BS

Диаметр головки, мм		Ø30 мм		Ø40 мм	
Наличие подсветки		Без подсветки			
Контактный блок	Цвет	Обозначение	Артикул	Обозначение	Артикул
1НЗ	● (R) Красный	NP2-BS442	574012	NP2-BS542	573894
1НО+1НЗ		NP2-BS445	574013	NP2-BS445	574016

## Двойная кнопка с одной выступающей кнопкой и подсветкой



NP2-BW8465

Наличие подсветки		С подсветкой (AC/DC 230В)			
Контактный блок	Цвет	Цвет корпуса	Обозначение	Артикул	
1НО+1НЗ	● (G) Зеленый	○ (W) Белый	NP2-BW8465	574789	
	● (R) Красный	● (B) Черный		575344	

## Кнопки-переключатели с фиксацией



NP2-BK1 65

Наличие подсветки		Количество положений	С подсветкой (AC/DC 230В)	
Контактный блок	Цвет		Обозначение	Артикул
1НО+1НЗ	● (G) Зеленый	2 положения	NP2-BK12365	265954
	● (R) Красный		NP2-BK12465	575497
	● (G) Зеленый	3 положения	NP2-BK13365	575499
	● (R) Красный		NP2-BK13465	265956

## Переключатели



NP2-BD



NP2-BJ

Положения переключателя	Исполнение головки	Короткая		Удлиненная	
	Контактный блок	Обозначение	Артикул	Обозначение	Артикул
	1НО	NP2-BD21	573977	NP2-BJ21	573992
	2НО	NP2-BD23	575418	NP2-BJ23	575532
	2НЗ	NP2-BD24	573980	NP2-BJ24	575988
	1НО+1НЗ	NP2-BD25	573981	NP2-BJ25	573995
	1НО	NP2-BD41	573979	NP2-BJ41	573994
	2НО	NP2-BD43	573983	NP2-BJ43	575990
	2НЗ	NP2-BD44	575987	NP2-BJ44	575991
	1НО+1НЗ	NP2-BD45	573984	NP2-BJ45	573997
	2НО	NP2-BD33	573982	NP2-BJ33	573996
	2НЗ	NP2-BD34	575994	NP2-BJ34	575996
	1НО+1НЗ	NP2-BD35	574658	NP2-BJ35	574209
	2НО	NP2-BD53	573985	NP2-BJ53	573998
	2НЗ	NP2-BD54	575979	NP2-BJ54	575997
	1НО+1НЗ	NP2-BD55	574659	NP2-BJ55	574653

## Кнопки с пластмассовой головкой

### Кнопки плоские с самовозвратом



NP2-EA

Контактный блок	Цвет	Обозначение	Артикул
1НО	○ (W) Белый	NP2-EA11	574576
	● (B) Черный	NP2-EA21	574084
	● (G) Зеленый	NP2-EA31	574085
	● (R) Красный	NP2-EA41	574628
	● (Y) Желтый	NP2-EA51	574086
	● (B) Синий	NP2-EA61	574087
1НЗ	○ (W) Белый	NP2-EA12	575873
	● (B) Черный	NP2-EA22	574624
	● (G) Зеленый	NP2-EA32	574088
	● (R) Красный	NP2-EA42	574089
	● (Y) Желтый	NP2-EA52	575555
	● (B) Синий	NP2-EA62	575557
1НО+1НЗ	○ (W) Белый	NP2-EA15	574372
	● (B) Черный	NP2-EA25	574090
	● (G) Зеленый	NP2-EA35	573899
	● (R) Красный	NP2-EA45	574091
	● (Y) Желтый	NP2-EA55	574373
	● (B) Синий	NP2-EA65	574374

### Кнопки утапливаемые, с самовозвратом и подсветкой



NP2-EW3

Контактный блок	Цвет	Обозначение	Артикул
1НО+1НЗ	○ (W) Белый	NP2-EW3165	575305
	● (G) Зеленый	NP2-EW3365	575718
	● (R) Красный	NP2-EW3465	575328
	● (Y) Желтый	NP2-EW3565	575719
	● (B) Синий	NP2-EW3665	575720

### Кнопки типа «грибок» с самовозвратом



NP2-EC

Диаметр головки, мм	Ø40 мм		
Наличие подсветки	Без подсветки		
Контактный блок	Цвет	Обозначение	Артикул
1НЗ	○ (W) Белый	NP2-EC12	576002
	● (B) Черный	NP2-EC22	574092
	● (G) Зеленый	NP2-EC32	574093
	● (R) Красный	NP2-EC42	573896
	● (Y) Желтый	NP2-EC52	574094
	● (B) Синий	NP2-EC62	575961

### Кнопки типа «грибок» с фиксацией



NP2-ES

Диаметр головки, мм	Ø30 мм		Ø40 мм		
Наличие подсветки	Без подсветки				
Контактный блок	Цвет	Обозначение	Артикул	Обозначение	Артикул
1НЗ	● (R) Красный	NP2-ES442	573897	NP2-ES542	574120
1НО+1НЗ		NP2-ES445	574119	NP2-ES545	574121

## Двойная кнопка с одной выступающей кнопкой и подсветкой



NP2-EW8465

Наличие подсветки		С подсветкой (AC/DC 230В)		
Контактный блок	Цвет	Цвет корпуса	Обозначение	Артикул
1НО+1НЗ	● (G) Зеленый ● (R) Красный	● (B) Черный	NP2-EW8465	575344

## Переключатели



NP2-ED



NP2-EJ

Положения переключателя	Тип рукоятки	Короткая		Удлиненная	
	Контактный блок	Обозначение	Артикул	Обозначение	Артикул
	1НО	NP2-ED21	574095	NP2-EJ21	574108
	2НО	NP2-ED23	575422	NP2-EJ23	575540
	2НЗ	NP2-ED24	576014	NP2-EJ24	576017
	1НО+1НЗ	NP2-ED25	574100	NP2-EJ25	574112
	1НО	NP2-ED41	574096	NP2-EJ41	574109
	1НЗ	NP2-ED43	575553	NP2-EJ43	576019
	2НЗ	NP2-ED44	576015	NP2-EJ44	576020
	1НО+1НЗ	NP2-ED45	574101	NP2-EJ45	574113
	2НО	NP2-ED33	574098	NP2-EJ33	574110
	2НЗ	NP2-ED34	574666	NP2-EJ34	576023
	1НО+1НЗ	NP2-ED35	575423	NP2-EJ35	575424
	2НО	NP2-ED53	574099	NP2-EJ53	574111
	2НЗ	NP2-ED54	575962	NP2-EJ54	576024
	1НО+1НЗ	NP2-ED55	575558	NP2-EJ55	576025

## Кнопки-переключатели с ключом



NP2-BG



NP2-EG

Положения переключателя	Исполнение головки	Металлическая		Пластмассовая	
	Контактный блок	Обозначение	Артикул	Обозначение	Артикул
	1НО	NP2-BG21	573986	NP2-EG21	574102
	2НО	NP2-BG23	575992	NP2-EG23	575554
	2НЗ	NP2-BG24	575993	NP2-EG24	576021
	1НО+1НЗ	NP2-BG25	573988	NP2-EG25	574106
	1НО	NP2-BG41	573987	NP2-EG41	574103
	1НЗ	NP2-BG43	575539	NP2-EG43	574213
	2НЗ	NP2-BG44	575995	NP2-EG44	576022
	1НО+1НЗ	NP2-BG45	573990	NP2-EG45	574107
	2НО	NP2-BG33	573989	NP2-EG33	574104
	2НЗ	NP2-BG34	575998	NP2-EG34	576026
	1НО+1НЗ	NP2-BG35	574654	NP2-EG35	576027
	2НО	NP2-BG53	573991	NP2-EG53	574105
	2НЗ	NP2-BG54	575999	NP2-EG54	576028
	1НО+1НЗ	NP2-BG55	574655	NP2-EG55	576029

## Аксессуары и комплектующие

### Сигнальные лампы (светодиодные)



BA9s

Напряжение сети	Артикул				
	● (R) Красный	● (Y) Желтый	● (B) Синий	● (G) Зеленый	○ (W) Белый
AC/DC 6В	576758	576759	576761	576760	576757
AC/DC 12В	576734	576735	576733	576736	576732
AC/DC 24В	576747	576748	576749	576750	576746
AC/DC 36В	576764	576765	576766	576767	576763
AC/DC 48В	576753	576754	576755	576756	576752
AC/DC 110В	576730	576731	683985	576997	576729
AC/DC 220В	576739	576740	576741	576742	576738

## Колпачки для кнопок (пылевлагозащищенные)



NP2-BA



NP2-BL832

Применимость к сериям устройств	Цвет	Артикул
NP2-BA	Полупрозрачный	265410
NP2-BL832	Полупрозрачный	683967
NP2-BL842	Полупрозрачный	683966
NP2-BW832	Полупрозрачный	576705
NP2-BW842	Полупрозрачный	576704

Колпачок устанавливается на кнопку управления, повышая ее степень защиты до IP65.

## Кожухи для кнопок



NP2-BZ43



NP2-BZ42



NP2-BZ41

Обозначение	Описание	Артикул
NP2-BZ43	Защитный кожух желтый	572620
NP2-BZ42	Защитный кожух с крышкой желтый	256360
NP2-BZ41	Защитный кожух с крышкой синий	256359

## Маркировка для кнопок



NP2-BY



NP2-BZ

Обозначение	Размеры и исполнение	Артикул
NP2-BY9330	Ø60 мм, с надписью	576784
NP2-BY8330	Ø90 мм, с надписью	576786
NP2-BY9101	Ø60 мм, без надписи	253748
NP2-BY8101	Ø90 мм, без надписи	253749
NP2-BZ31	Для кнопок NP2 30*45 мм	256361
NP2-BY7330	Для кожуха NP2-BZ с надписью "EMERGENCY STOP"	572621

## Пластиковые корпуса для кнопок



NP2-B0

Описание	Артикул
NP2 1 место NP2-B01	573891
NP2 2 места NP2-B02	575576
NP2 3 места NP2-B03	575577

## Контактные блоки



NP2-BE

Обозначение	Исполнение контактов	Артикул
NP2-BE101	1НО	576841
NP2-BE102	1НЗ	576842

## Контактные блоки для кнопочных постов NP2



NP2-L1121

Обозначение	Исполнение контактов	Артикул
NP2-L1111	1НО	683969
NP2-L1121	1НЗ	683968

## Габаритно-присоединительные размеры

**NP2-BA**

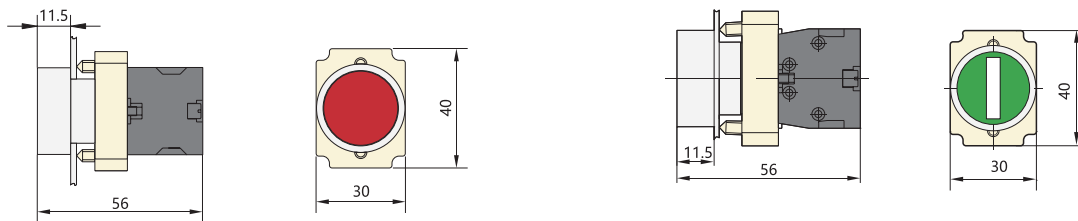

**NP2-BL**

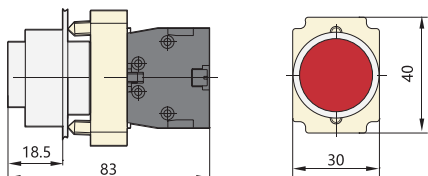

**NP2-BW1**

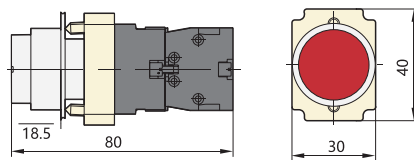

**NP2-BW4**

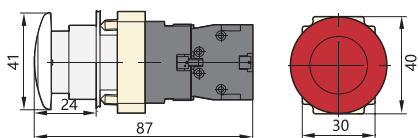

**NP2-BK1 65**

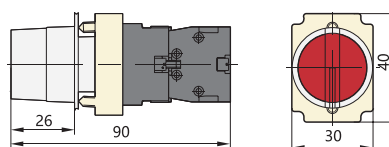

**NP2-BC**

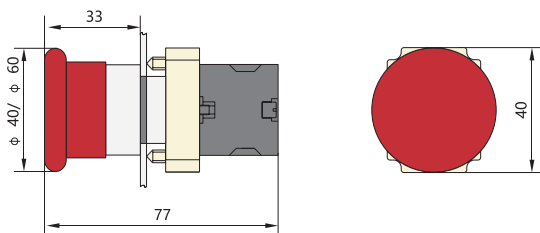

**NP2-BL8325**

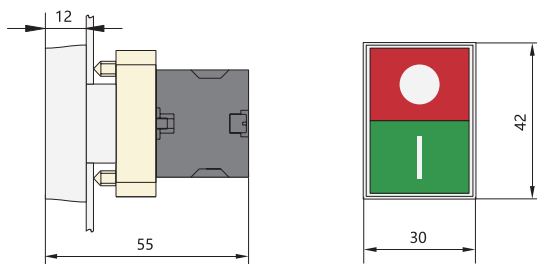

**NP2-BW8**

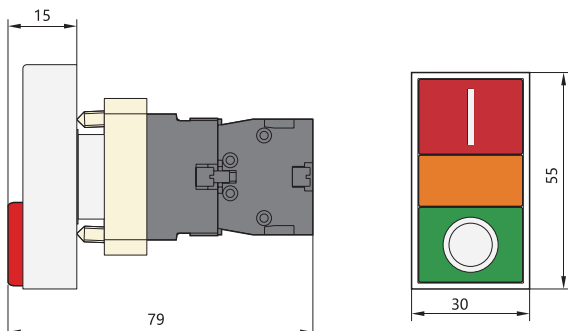

**NP2-BS**

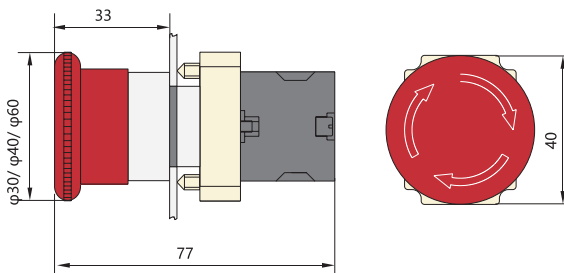

**NP2-BD**

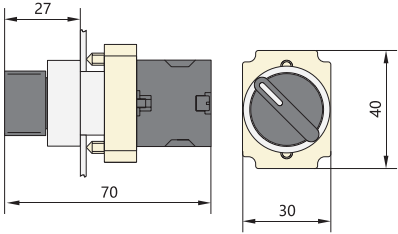

**NP2-BJ**

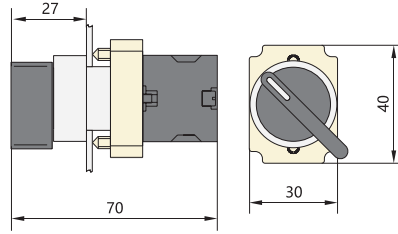

**NP2-BG**

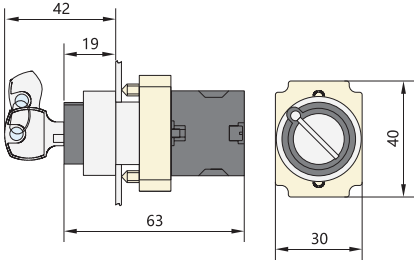

**NP2-EA**

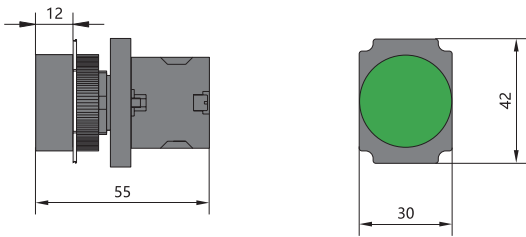

**NP2-EW3**

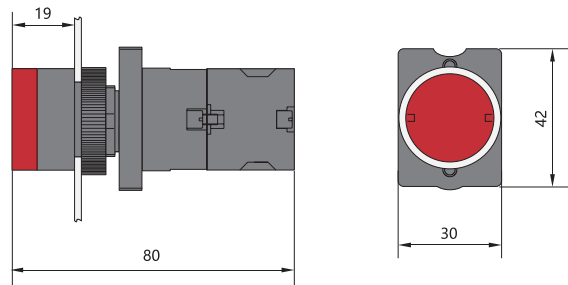

**NP2-EC**

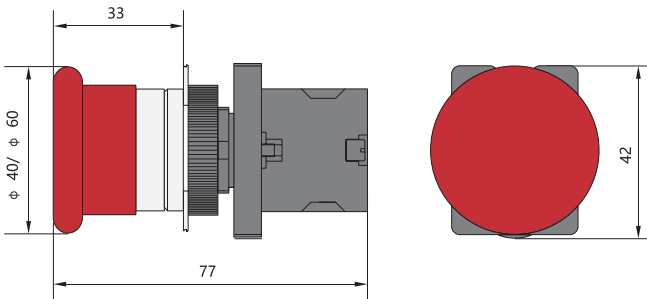

**NP2-EL8325**

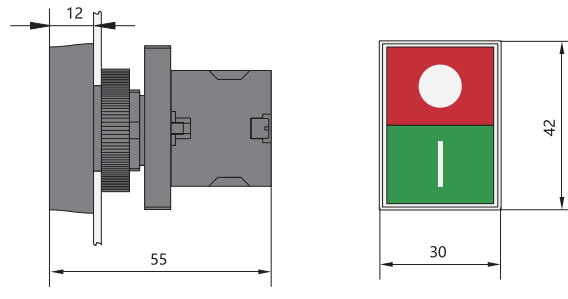

**NP2-EW8-6**

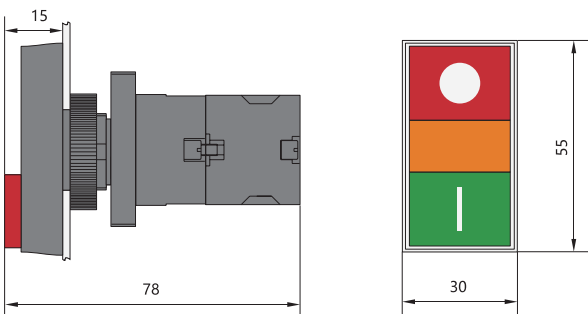

**NP2-ES**

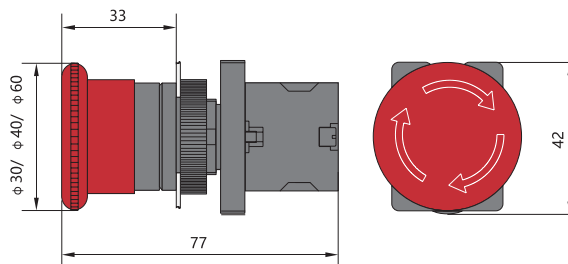

**NP2-ED**

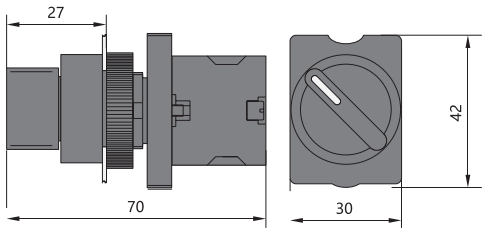

**NP2-EJ**

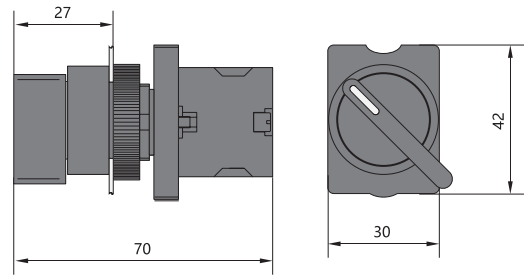

**NP2-EG**

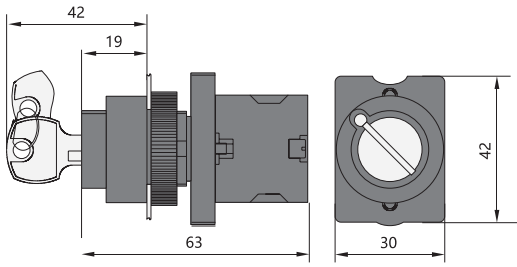

# Посты кнопочные



# NP2

## Посты кнопочные

Посты кнопочные серии NP2 предназначены для применения в электрических сетях переменного тока частотой 50/60Гц напряжением до 400В и постоянного тока до 250В для управления подъемными механизмами, включения и отключения электрического оборудования, изменения направления вращения электроприводов, для экстренного отключения устройств и т.п.

Посты кнопочные серии NP2 соответствуют требованиям ГОСТ IEC 60947-5-1.



### Структура условного обозначения

Обозначение серии

Цвет корпуса поста:  
В – серый  
Ж – желтый

Исполнение поста: см. раздел «Исполнения постов»

**Пример обозначения:** Кнопочный пост NP2-Ж174, 1НЗ

NP2 – X1 – X2

### Основные технические параметры

Название параметра	Значение	
Соответствие стандартам	ГОСТ IEC 60947-5-1	
Номинальное рабочее напряжение $U_e$ , В	230	
Номинальное напряжение изоляции $U_i$ , В	500	
Номинальное импульсное напряжение $U_{imp}$ , кВ	6	
Номинальная частота $f$ , Гц	50/60	
Номинальный условный тепловой ток $I_{th}$ , А	16	
Номинальный рабочий ток $I_e$ , А в категории применения AC-14	6	
Механическая износостойкость, тысяч циклов В/О	250	
Электрическая износостойкость, тысяч циклов В/О	100	
Категория размещения	III	
Степень загрязнения	2	
Степень защиты	IP40	
Установка и присоединения	Установка	На монтажной плате
	Сечение медного кабеля, мм <sup>2</sup>	1,0
	Момент затяжки винтов, Нм	0,8
Параметры сигнальной лампочки	Номинальное рабочее напряжение $U_e$ , В AC/DC	24; 110; 230
	Номинальный рабочий ток, мА	20
Срок службы, часов	Лампа накаливания	1000
	Неоновая лампа	2000
	Светодиодная лампа	30000
Условия эксплуатации	Температура окружающего воздуха	От -25°C до +40°C, при среднесуточной не более +35°C
	Высота над уровнем моря, не более	2000 м
	Относительная влажность в месте установки при максимальной температуре +40°C, не более	90%

## Исполнения постов

Изображение	Описание кнопочного поста	Контактный блок	Надписи на кнопках и корпусе	Цвет корпуса	Обозначение	Артикул
	Зеленая кнопка	1НО	Знак на кнопке: I (ПУСК)	Серый	NP2-B102	<b>573928</b>
	Зеленая кнопка	1НО	Надпись на кнопке: ПУСК	Серый	NP2-B103	<b>573929</b>
	Красная кнопка	1НЗ	Знак на кнопке: O (СТОП)	Серый	NP2-B112	<b>573931</b>
	Красная кнопка	1НЗ	Надпись на кнопке: СТОП	Серый	NP2-B114	<b>573933</b>
	Переключатель на 2 положения	1НО	Надпись на корпусе: СТОП; ПУСК	Серый	NP2-B132H29	<b>573934</b>
	Переключатель на 2 положения с ключом	1НО	Надпись на корпусе: СТОП; ПУСК	Серый	NP2-B142H29	<b>573937</b>
	Кнопка «Грибок» Ø40 мм	1НЗ	Надпись на корпусе: СТОП	Серый	NP2-B164H29	<b>573936</b>
	Кнопка «Грибок» Ø40 мм с самоблокировкой и функцией сброса	1НЗ	-	Желтый	NP2-J174	<b>574883</b>
	Зеленая кнопка	1НО	Надписи на кнопках: I; O	Серый	NP2-B213	<b>573939</b>
	Красная кнопка	1НЗ				

Изображение	Описание кнопочного поста	Контактный блок	Надписи на кнопках и корпусе	Цвет корпуса	Обозначение	Артикул
	Зеленая кнопка	1НО	Надписи на кнопках: зеленая – ПУСК; красная – СТОП	Серый	NP2-B215	<b>573940</b>
	Красная кнопка	1НЗ				
	Белая кнопка	1НО	Надписи на кнопках: белая кнопка – ↑; черная кнопка – ↓	Серый	NP2-B222	<b>573941</b>
	Черная кнопка	1НЗ				
	Белая кнопка	1НО	Надписи на кнопках: белая кнопка – →; черная кнопка – ←	Серый	NP2-B223	<b>573942</b>
	Черная кнопка	1НЗ				
	Белая кнопка	1НО	Надписи на кнопках: белая кнопка – ↑; красная кнопка – О черная кнопка – ↓	Серый	NP2-B324	<b>573947</b>
	Красная кнопка	1НО				
	Черная кнопка	1НЗ				
	Индикатор + 2 кнопки	1НО	Надписи на кнопках: зеленая кнопка –  ; красная кнопка – О	Серый	NP2-B363	<b>575580</b>
		1НЗ				

## Габаритно-присоединительные размеры

Кнопочные посты NP2-1001 ~ 1004  
с 1 кнопкой

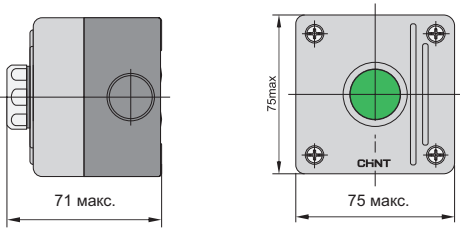

Кнопочные посты NP2-1007 ~ 1007  
с 1 переключателем

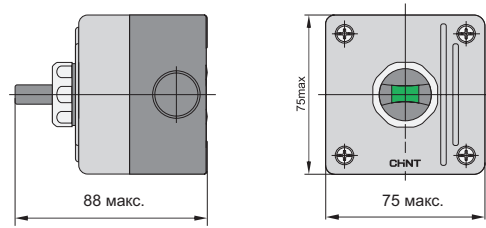

Кнопочные посты NP2-1009 ~ 1010  
с 1 кнопкой «грибок» Ø40 мм с фиксацией

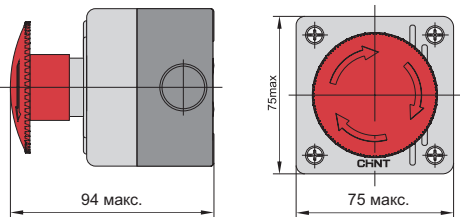

Кнопочные посты NP2-1011  
с 1 переключателем с ключом

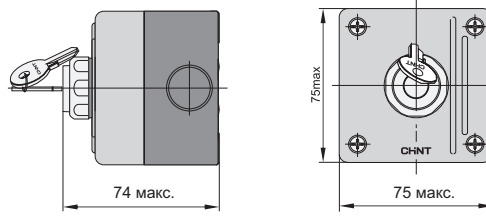

Кнопочные посты NP2-2001 ~ 2004  
с 2 кнопками

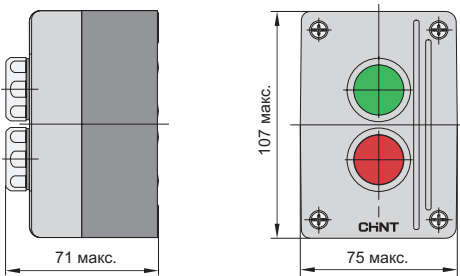

Кнопочные посты NP2-3001 ~ 3004  
с 3 кнопками

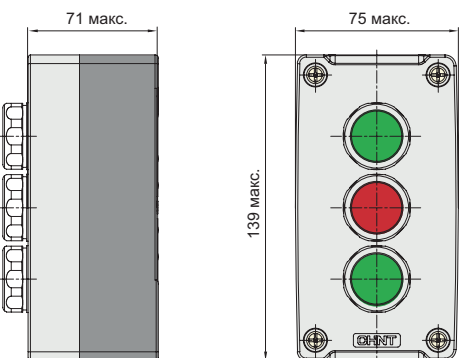

Кнопочные посты NP2-3005 ~ 3006  
с 2 кнопками и индикатором

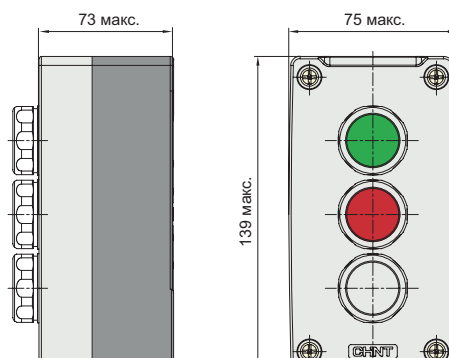

# NPН1

## Посты кнопочные

Посты кнопочные серии NPН1 предназначены для применения в электрических сетях переменного тока частотой 50/60Гц напряжением до 415В и постоянного тока до 250В для управления подъемными механизмами, включения и отключения электрического оборудования, изменения направления вращения электроприводов, для экстренного отключения устройств и т.п.

Посты кнопочные серии NPН1 соответствуют требованиям ГОСТ IEC 60947-5-1.



### Структура условного обозначения

NPН1 – XI

Обозначение серии

Количество элементов:

1 – 1 плоская кнопка или 1 кнопка «грибок» или 1 переключатель

2 – 2 плоские кнопки

3 – 3 плоские кнопки или 2 плоские кнопки + индикатор

Исполнение элементов: см раздел «Исполнения постов и габаритно-присоединительные размеры»

**Пример обозначения:** Кнопочный пост NPН1-1011,1НЗ

### Основные технические параметры

Название параметра		Значение	
Соответствие стандартам		ГОСТ IEC 60947-5-1	
Номинальное рабочее напряжение Ue, В	AC	415	
	AC/DC	250	
Номинальное напряжение изоляции Ui, В		500	
Номинальное импульсное напряжение Uimp, кВ		6	
Номинальная частота f, Гц		50/60	
Номинальный условный тепловой ток Ith, А		10	
Номинальный рабочий ток, А в категории применения	AC-15	≥ 40	
	DC-15	≥ 20	
Механическая износостойкость, циклов В/О	Утапливаемые и грибовидные кнопки	1×10 <sup>6</sup>	
	Кнопки с подсветкой	3×10 <sup>6</sup>	
	Другие типы	1×10 <sup>5</sup>	
Электрическая износостойкость, циклов В/О	Утапливаемые и грибовидные кнопки при оперировании на переменном токе	5×10 <sup>5</sup>	
	Утапливаемые и грибовидные кнопки при оперировании на постоянном токе	3×10 <sup>6</sup>	
	Другие типы	1×10 <sup>5</sup>	
Категория размещения		III	
Степень загрязнения		3	
Степень защиты		IP65	
Характеристики индикатора	Номинальный рабочий ток не более, mA при напряжении питания	AC/DC 6В; 12В; 24В; 36В	20
		AC 110/220 В	20
Установка и присоединение	Установка	На монтажной плате	
	Сечение кабеля для присоединения, мм <sup>2</sup>	2,5	
	Длина кабеля для присоединения, мм	1,0	
Условия эксплуатации	Температура окружающего воздуха	От -5°С до +40°С, при среднесуточной не более +35°С	
	Высота над уровнем моря, не более	2000 м	
	Относительная влажность в месте установки при максимальной температуре +40°С, не более	90%	



**NPH1-1001**



**NPH1-1007**



**NPH1-1009**



**NPH1-1011**



**NPH1-2001**



**NPH1-3001**

Описание поста	Контактный блок	Маркировка	Цвет кнопки	Обозначение	Артикул
Кнопочные посты с 1 кнопкой	1НО	-	● (G) Зеленый	NPH1-1001	<b>587066</b>
	1НЗ	-	● (R) Красный	NPH1-1003	<b>587068</b>
Кнопочные посты с 1 переключателем	1НО	↘	● (B) Черный	NPH1-1007	<b>587073</b>
	2НО	↘↘	● (B) Черный	NPH1-1008	<b>587070</b>
Кнопочные посты с 1 кнопкой «грибок» Ø40 мм с фиксацией	1НЗ	-	● (R) Красный	NPH1-1009	<b>587060</b>
Кнопочные посты с 1 переключателем с ключом	1НЗ	↙	-	NPH1-1011	<b>587071</b>
Кнопочные посты с 2 кнопками	1НО	-	● (G) Зеленый	NPH1-2001	<b>587064</b>
	1НЗ	-	● (G) Зеленый		
	1НО		● (G) Зеленый	NPH1-2002	<b>587061</b>
	1НЗ	○	● (R) Красный		
	1НО	←	○ (W) Белый	NPH1-2003	<b>587065</b>
	1НЗ	→	● (B) Черный		
	1НО	↑	○ (W) Белый	NPH1-2004	<b>587075</b>
	1НЗ	↓	● (B) Черный		
Кнопочные посты с 3 кнопками	1НО	-	● (G) Зеленый	NPH1-3001	<b>587069</b>
	1НЗ	-	● (R) Красный		
	1НО	-	● (G) Зеленый	NPH1-3002	<b>587067</b>
	1НО		● (G) Зеленый		
	1НЗ	○	● (R) Красный	NPH1-3003	<b>587062</b>
	1НО		● (G) Зеленый		
	1НО	-	○ (W) Белый	NPH1-3004	<b>587076</b>
	1НЗ	○	● (R) Красный		
	1НО	-	● (B) Черный	NPH1-3005 LED AC/DC 24В	<b>587077</b>
	1НО	-	○ (W) Белый		
Кнопочные посты с 2 кнопками и индикатором	1НО	-	● (G) Зеленый	NPH1-3006 LED AC/DC 24В	<b>587074</b>
	1НЗ	-	● (R) Красный		
	1НО		● (G) Зеленый	NPH1-3006 LED AC/DC 24В	<b>587074</b>
	1НЗ	○	● (R) Красный		
		Цвет индикатора	● (R) Красный		
		Цвет индикатора	● (R) Красный		

## Габаритно-присоединительные размеры

Кнопочные посты NPH1-1001 ~ 1004 с 1 кнопкой

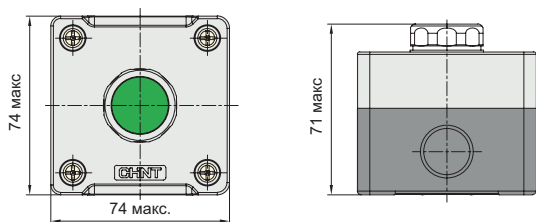

Кнопочные посты NPH1-1007 ~ 1008 с 1 переключателем

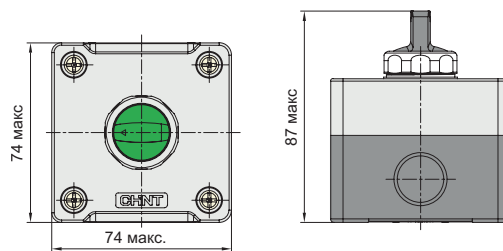

Кнопочные посты NPH1-1009 ~ 1010 с 1 кнопкой «грибок» Ø40 мм с фиксацией

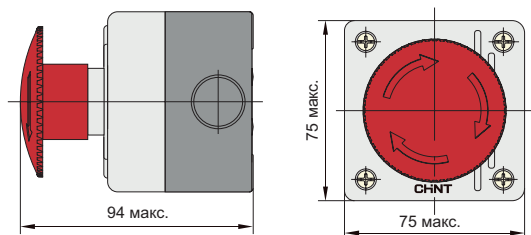

Кнопочные посты NPH1-1011 с 1 переключателем с ключом

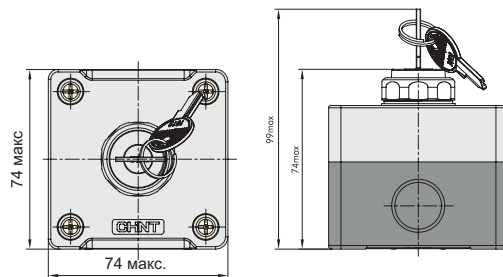

Кнопочные посты NPH1-2001 ~ 2004 с 2 кнопками

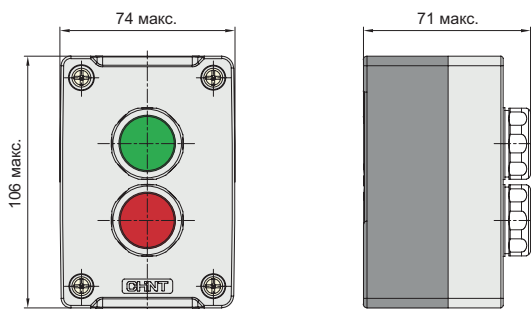

Кнопочные посты NPH1-3001 ~ 3004 с 3 кнопками

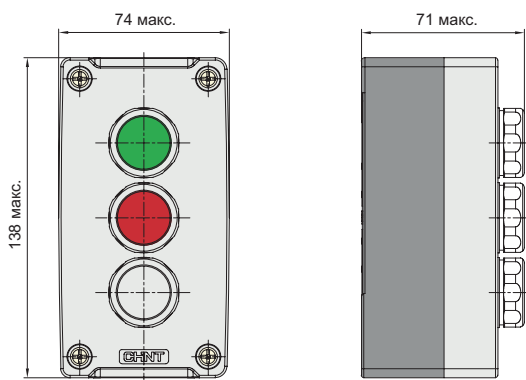

Кнопочные посты NPH1-3005 ~ 3006 с 2 кнопками и индикатором

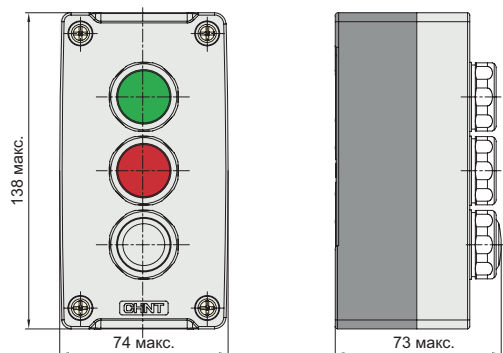

# Пульты кнопочные



# NP3

## Пульты кнопочные

Пульты кнопочные серии NP3 предназначены для применения в электрических сетях переменного тока частотой 50Гц напряжением до 380В и постоянного тока до 220В для управления подъемными механизмами, включения и отключения электрического оборудования, изменения направления вращения электроприводов, для экстренного отключения устройств и т.п.

Пульты кнопочные серии NP3 соответствуют требованиям ГОСТ IEC 60947-5-1.



### Структура условного обозначения

Обозначение серии

Количество кнопок управления:

1 – 2 кнопки; 2 – 4 кнопки; 3 – 6 кнопок; 4 – 8 кнопок; 5 – 10 кнопок

Исполнение:

(без обозначения) – с кнопками управления, без специальных кнопок

A – с кнопками включения и отключения питания (кнопка «ВКЛ» с фиксацией)

K – с кнопками включения питания и аварийного отключения

**Пример обозначения:** Пульт кнопочный NP3-3 на 6 кнопок IP65 (R)

NP3 – X1 X2

### Основные технические параметры

Название параметра		Значение
Соответствие стандартам		ГОСТ IEC 60947-5-1
Номинальное рабочее напряжение Ue, В		AC380; DC220
Условный тепловой ток Ith, А		10
Номинальный рабочий ток Ie, А в категории применения	AC-15	2,5 (380В); 4,5(220В)
	DC-13	0,3 (220В); 0,6 (110В)
Механическая износостойкость, тысяч циклов В/О		1000
Электрическая износостойкость, тысяч циклов В/О		500 (AC); 200 (DC)
Механическая износостойкость кнопок с подсветкой, тысяч циклов В/О		300
Механическая износостойкость прочих кнопок, тысяч циклов В/О		100
Сопротивление контактов (начальное значение), МОм		≤50
Устройство защиты от короткого замыкания		NT00-16 16А
Степень защиты		IP65
Категория размещения		II
Степень загрязнения		3
Установка и присоединение	Рабочее положение в пространстве	Произвольное
	Сечение кабеля для присоединения, мм <sup>2</sup>	0,5÷4,0
Условия эксплуатации	Температура окружающего воздуха	От -5°С до +40°С, при среднесуточной не более +35°С
	Высота над уровнем моря, не более	2000 м
	Относительная влажность в месте установки при максимальной температуре +40°С, не более	50%
Условия транспортировки и хранения	Температура хранения	От -35°С до +70°С
	Место хранения	Сухое, проветриваемое, защищенное от осадков и прямых солнечных лучей



NP3

E-038



NP3-A  
с кнопками включения/отключения  
(с механической блокировкой)

E-038



NP3-K  
с кнопками пуска  
и аварийной остановки

E-041

## Габаритно-присоединительные размеры

### NP3

NP3-1

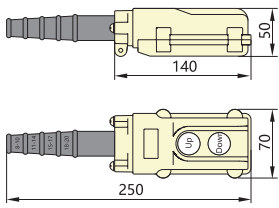

NP3-2

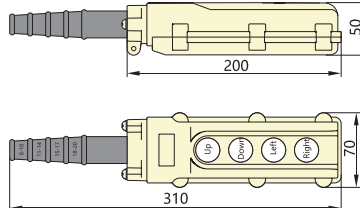

NP3-3

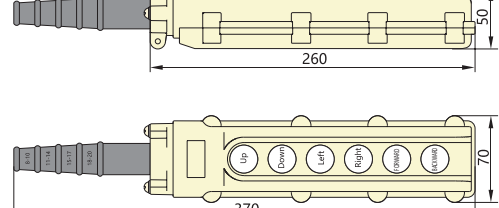



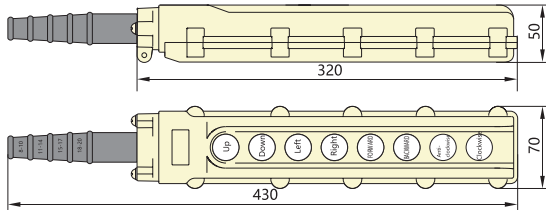

NP3-4

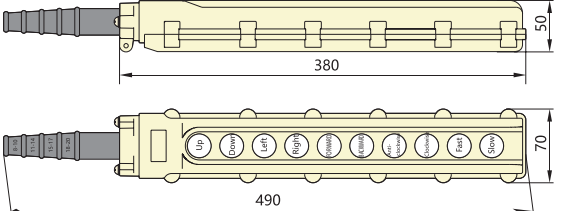

NP3-5



### С кнопками управления

NP3	Модель	Выполняемые функции
	NP3-1	Вверх/вниз
	NP3-2	Вверх/вниз; влево/вправо
	NP3-3	Вверх/вниз; влево/вправо; вперед/назад
	NP3-4	Вверх/вниз; влево/вправо; вперед/назад; вращение по часовой стрелке/вращение против часовой стрелки
	NP3-5	Вверх/вниз; влево/вправо; вперед/назад; вращение по часовой стрелке/вращение против часовой стрелки; быстро/медленно

## NP3-A

NP3-1A

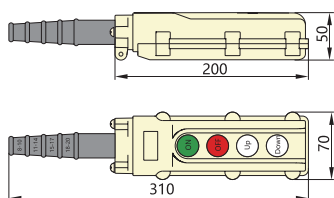

NP3-2A

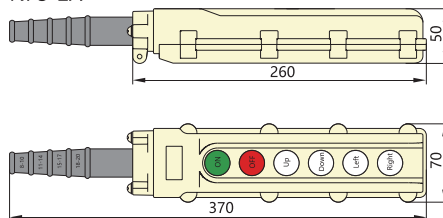

NP3-3A

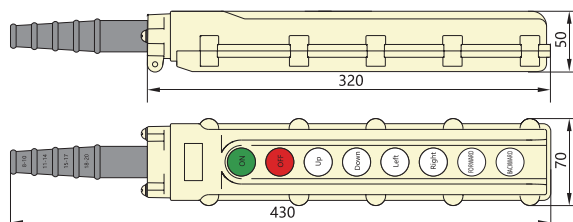

NP3-4A

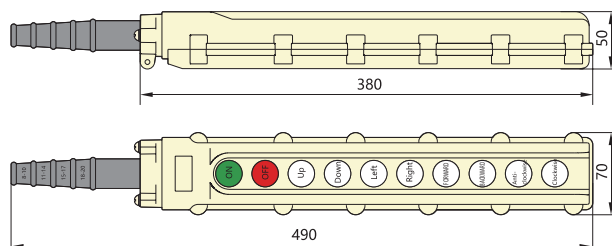









### С кнопками включения и отключения питания (кнопка «ВКЛ» с фиксацией)

NP3-A	Модель	Выполняемые функции
	NP3-1A	ВКЛ/ОТКЛ; вверх/вниз
	NP3-2A	ВКЛ/ОТКЛ; вверх/вниз; влево/вправо
	NP3-3A	ВКЛ/ОТКЛ; вверх/вниз; влево/вправо; вперед/назад
	NP3-4A	ВКЛ/ОТКЛ; вверх/вниз; влево/вправо; вперед/назад; вращение по часовой стрелке/вращение против часовой стрелки

# NP3-K

## С кнопками включения питания и аварийного отключения (кнопка «ВКЛ» с фиксацией)

NP3-K	Модель	Выполняемые функции
	NP3-1K	 Пуск; вверх/вниз
	NP3-2K	 Пуск; вверх/вниз; влево/вправо
	NP3-3K	 Пуск; вверх/вниз; влево/вправо; вперед/назад
	NP3-4K	 Пуск; вверх/вниз; влево/вправо; вперед/назад; вращение по часовой стрелке/вращение против часовой стрелки

NP3

### Электрические схемы

#### NP3



#### NP3-A



#### NP3-K

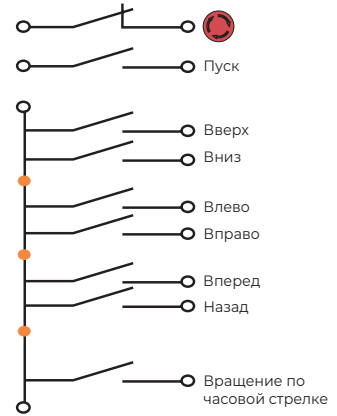

## Артикулы для заказа

### Пульт кнопочный без специальных кнопок

Исполнение	Обозначение	Артикул
2 кнопки	NP3-1	586051
4 кнопки	NP3-2	586052
6 кнопок	NP3-3	586053
8 кнопок	NP3-4	586054
10 кнопок	NP3-5	586055

### Пульт кнопочный с кнопками включения и отключения питания

Исполнение	Обозначение	Артикул
4 кнопки	NP3-2A	586064
6 кнопок	NP3-3A	586065
8 кнопок	NP3-4A	586066
10 кнопок	NP3-5A	586067

### Пульт кнопочный с кнопками включения и аварийного отключения "Грибок"

Исполнение	Обозначение	Артикул
4 кнопки	NP3-1K	586056
6 кнопок	NP3-2K	586057
8 кнопок	NP3-3K	586058
10 кнопок	NP3-4K	586059

# Переключатели кулачковые



# LW32

## Переключатели кулачковые

Переключатели кулачковые серии LW32 предназначены для коммутации электрических цепей в щитах, панелях управления и распределительных устройствах жилых и общественных зданий, а также пуска двигателей в сетях переменного тока напряжением до 440 В.

Они могут использоваться как главные выключатели, реверсивные переключатели, многопозиционные переключатели, переключатели для амперметра и вольтметра, переключатели для управления двигателями.

Переключатели кулачковые серии LW32 соответствуют требованиям ГОСТ IEC 60947-1 и ГОСТ IEC 60947-3.



### Структура условного обозначения

LW32 – X1 X2

Обозначение серии

Номинальный ток, А: 10; 25; 32; 63; 125

Тип переключателя: см. таблицу «Исполнения переключателей»

**Пример обозначения:** Кулачковый переключатель LW32 32/3, 32А, 3Р, «1-0-2»

### Основные технические параметры

Название параметра		Значение									
		10		25		32		63		125	
Условный тепловой ток I <sub>th</sub> , А		10		25		32		63		125	
Номинальный рабочий ток I <sub>e</sub> , А в категории применения	AC-21A	10	10	25	25	32	32	63	63	125	125
	AC-22A	10	10	25	25	32	32	63	63	125	125
	AC-15	2,6	1,5	8	5	14	6	-	-	-	-
Номинальная мощность в категории применения, кВт	AC-23A	3	5	5,5	11	7,5	15	15	30	30	45
	AC-2	2,5	3,7	5,5	11	7,5	15	15	30	30	45
	AC-3	1,5	2,2	4	7,5	5,5	11	11	18,5	15	45
	AC-4	0,37	0,55	1,5	3	2,7	5,5	5,5	7,5	-	-
Номинальное рабочее напряжение U <sub>e</sub> , В AC		230	400	230	400	230	400	230	400	230	400
Номинальное напряжение изоляции U <sub>i</sub> , В AC		690									
Номинальная частота f, Гц		50/60									
Частота коммутаций, циклов/час		120									
Механическая износостойкость, тысяч циклов В/О		600									
Электрическая износостойкость, тысяч циклов В/О		200									
Степень защиты		IP40									
Категория размещения		2; 3									
Степень загрязнения		3									
Установка и присоединение	Установка	В отверстие передней панели или двери									
	Сечение медного кабеля для верхних/нижних зажимов, мм <sup>2</sup>	2,5÷35									
	Момент затяжки винтов, Нм	2,0									
Условия эксплуатации	Температура окружающего воздуха	От -5°C до +40°C (при среднесуточной не более +35°C)									
	Высота над уровнем моря, не более	2000 м									
	Относительная влажность в месте установки, не более	50% (при максимальной температуре +40°C)									
Условия транспортировки и хранения	Температура хранения	От -25°C до +55°C									
	Место хранения	Сухое, проветриваемое, защищенное от осадков и прямых солнечных лучей									

# Исполнения переключателей

Программа переключений	Обозначение положение	Условный тепловой ток I <sub>th</sub> , А	Кол-во полюсов	Исполнение переключателя	Артикул
Положение Угол поворота 1 — 2 	0-1	10	1	LW32-10/C01/1	425058
		25		LW32-25/C01/1	425059
Положение Угол поворота 1 — 2 3 — 4 	0-1	10	2	LW32-10/C02/1	425060
		25		LW32-25/C02/1	425061
Положение Угол поворота 1 — 2 3 — 4 5 — 6 	0-1	10	3	LW32-10/C03/2	425062
		25		LW32-25/C03/2	425063
		32		LW32-32/C03/2	425064
		63		LW32-63/C03/2	425065
		125		LW32-125/C03/2	425066
Положение Угол поворота 1 — 2 3 — 4 5 — 6 7 — 8 	0-1	10	4	LW32-10/C04/2	425067
		25		LW32-25/C04/2	425068
Положение Угол поворота 1 — 2 3 — 4 5 — 6 	ОТКЛ-ВКЛ	10	3	LW32-10/C03/2 «ОТКЛ-ВКЛ»	425069
		25		LW32-25/C03/2 «ОТКЛ-ВКЛ»	425070
		32		LW32-32/C03/2 «ОТКЛ-ВКЛ»	425071
		63		LW32-63/C03/2 «ОТКЛ-ВКЛ»	425072
		125		LW32-125/C03/2 «ОТКЛ-ВКЛ»	425073
Положение Угол поворота 1 — 2 3 — 4 	1-2	10	1	LW32-10/C11/1	425074
		25		LW32-25/C11/1	425075
Положение Угол поворота 1 — 2 3 — 4 5 — 6 7 — 8 	1-2	10	2	LW32-10/C22/2	425076
		25		LW32-25/C22/2	425077
Положение Угол поворота 1 — 2 3 — 4 5 — 6 7 — 8 9 — 10 11 — 12 	1-2	10	3	LW32-10/C33/3	425078
		25		LW32-25/C33/3	425079
		32		LW32-32/C33/3	425080
		63		LW32-63/C33/3	425081
Положение Угол поворота 1 — 2 3 — 4 	1-0-2	10	1	LW32-10/1	425192
		25		LW32-25/1	425082
Положение Угол поворота 1 — 2 3 — 4 5 — 6 7 — 8 	1-0-2	10	2	LW32-10/2	425137
		25		LW32-25/2	425052
Положение Угол поворота 1 — 2 3 — 4 5 — 6 7 — 8 9 — 10 11 — 12 	1-0-2	10	3	LW32-10/3	425138
		25		LW32-25/3	425053
		32		LW32-32/3	425037
		63		LW32-63/3	425040
		125		LW32-125/3	425042
Положение Угол поворота 1 — 2 3 — 4 5 — 6 7 — 8 	0-U <sub>AB</sub> -U <sub>BC</sub> -U <sub>CA</sub>	10	3	LW32-10/УН2/2 для вольтметра	425054
		25		LW32-25/УН2/2 для вольтметра	425055
Положение Угол поворота 1 — 2 3 — 4 5 — 6 7 — 8 9 — 10 11 — 12 	U <sub>CA</sub> -U <sub>BC</sub> -U <sub>AB</sub> -0-U <sub>AN</sub> -U <sub>BN</sub> -U <sub>CN</sub>	10	3	LW32-10/УН5/3 для вольтметра	425056
		25		LW32-25/УН5/3 для вольтметра	425057

LW32

## Габаритно-присоединительные размеры

Толщина монтажной панели 1-3 мм

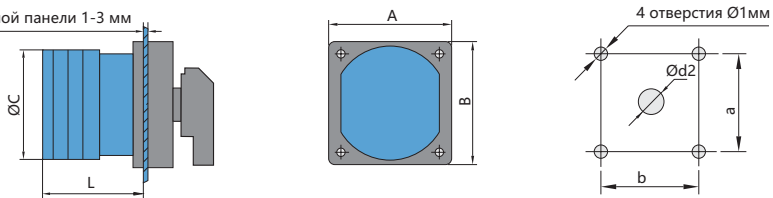

Тип реле	Размеры, мм							
	A	B	C	L	a	b	d1	d2
LW32-10	48	48	44	22,5	36	36	4,5	8
LW32-25	48	48	46	24	36	36	4,5	10
LW32-32	64	64	58	29	48	48	4,5	10
LW32-63	64	64	66	30,5	48	48	4,5	10
LW32-125	88	88	84	37	68	68	6	13

# Промежуточные реле



# NJX6

## Интерфейсные реле

Интерфейсные реле серии NJX6 предназначены для коммутации электрических цепей переменного и постоянного тока. Позволяют реализовать гальваническую развязку силовых цепей и цепей управления для работы с PLC. Реле шириной 6 мм имеют возможность подключить нагрузку на 6/10А.

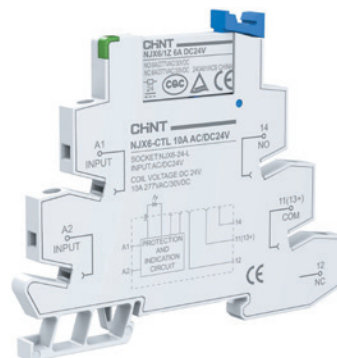

### Структура условного обозначения

#### Обозначение реле

Обозначение серии

Количество переключающих контактов:  
1Z – 1 переключающий контакт

Макс. коммутируемый ток, А: 6; 10

Род тока сети управления:  
DC – постоянный ток

Напряжение катушки управления, В:  
DC – 12; 24; 48; 60 В

**Пример обозначения:** Интерфейсное реле NJX6/1Z 6A DC24В 1ПК (R)

NJX6 / X1 X2 X3 X4

#### Обозначение розетки

Обозначение серии

Род тока сети управления:  
AC/DC – переменный и постоянный ток

Напряжение катушки управления, В:  
AC/DC – 24; 60; 110; 220

Тип присоединительных клемм:  
L-винтовой зажим  
T-пружинный зажим

**Пример обозначения:** Розетка для реле NJX6-220-L AC/DC220В зажим винтовой (R)

NJX6 – X1 X2 X3

#### Обозначение реле в сборе с розеткой

Обозначение серии

Тип присоединительных клемм:  
CTL-винтовой зажим  
CTT-пружинный зажим

Макс. коммутируемый ток, А: 6; 10

Напряжение катушки управления, В:  
AC/DC – 12; 24; 48; 110; 220

**Пример обозначения:** Интерфейсное реле в сборе NJX6-CTL 10А AC/DC220В винт. (R)

NJX6 – X1 X2 X3

## Основные технические параметры

Название параметра		Значение
Исполнение контактов		1Z - 1 перекл. контакт
Материал контактов		AgSnO <sub>2</sub>
Макс. коммутируемое напряжение, В		277 AC / 30 DC
Ном. нагрузка (резистивная)		6А и 10А 277ВАС
Макс. коммутируемый ток, А		6; 10
Мин. коммутируемый ток, мА		100, 5В DC
Макс. коммутируемая мощность		6А: 162ВА/180Вт 10А: 270ВА/180Вт
Электрическая износостойкость, тысяч циклов В/О		60
Механическая износостойкость, тысяч циклов В/О		10 000
Время замыкания, мс		10
Время отпускания, мс		5
Тип выходных клемм		Винтовые и пружинные
Габаритные размеры, мм		28×6×14.8
Установка и присоединения	Установка	Розетка (цоколь) или электронная плата
	Рабочее положение	Горизонтально или вертикально
Условия эксплуатации	Температура окружающего воздуха	От -40°С до +70°С
	Атмосферное давление	86±106 кПа
	Высота над уровнем моря, не более	2000 м
	Относительная влажность в месте установки при максимальной температуре +20°С, не более	0.85

## Параметры катушек управления

Название параметра	Значение
Потребляемая мощность	DC 3-24В прибл. 0.18Вт, DC 48-60В прибл. 0.25Вт
Напряжение срабатывания, % от U <sub>e</sub>	DC: ≤ 80% от U <sub>e</sub> AC: ≤ 80% от U <sub>e</sub>
Напряжение отпускания, % от U <sub>e</sub>	DC: ≥ 10% от U <sub>e</sub> AC: ≥ 20% от U <sub>e</sub>
Максимальное напряжение, В	110% от U <sub>e</sub>

## Соответствие розеток и реле

Тип клеммного зажима	Интерфейсное реле	Модель розетки	Интерфейсное реле в сборе
Винтовой	NJX6/1Z 6A DC12B	NJX6-12-L	NJX6-CTL-6A AC/DC12B
	NJX6/1Z 6A DC24B	NJX6-24-L	NJX6-CTL-6A AC/DC24B
	NJX6/1Z 6A DC48B	NJX6-60-L	NJX6-CTL-6A AC/DC48B
	NJX6/1Z 6A DC60B	NJX6-110-L	NJX6-CTL-6A AC/DC110B
	NJX6/1Z 6A DC60B	NJX6-220-L	NJX6-CTL-6A AC/DC220B
	NJX6/1Z 10A DC12B	NJX6-12-L	NJX6-CTL-10A AC/DC12B
	NJX6/1Z 10A DC24B	NJX6-24-L	NJX6-CTL-10A AC/DC24B
	NJX6/1Z 10A DC48B	NJX6-60-L	NJX6-CTL-10A AC/DC48B
	NJX6/1Z 10A DC60B	NJX6-110-L	NJX6-CTL-10A AC/DC110B
	NJX6/1Z 10A DC60B	NJX6-220-L	NJX6-CTL-10A AC/DC220B
Пружинный	NJX6/1Z 6A DC12B	NJX6-12-T	NJX6-CTT-6A AC/DC12B
	NJX6/1Z 6A DC24B	NJX6-24-T	NJX6-CTT-6A AC/DC24B
	NJX6/1Z 6A DC48B	NJX6-60-T	NJX6-CTT-6A AC/DC48B
	NJX6/1Z 6A DC60B	NJX6-110-T	NJX6-CTT-6A AC/DC110B
	NJX6/1Z 6A DC60B	NJX6-220-T	NJX6-CTT-6A AC/DC220B
	NJX6/1Z 10A DC12B	NJX6-12-T	NJX6-CTT-10A AC/DC12B
	NJX6/1Z 10A DC24B	NJX6-24-T	NJX6-CTT-10A AC/DC24B
	NJX6/1Z 10A DC48B	NJX6-60-T	NJX6-CTT-10A AC/DC48B
	NJX6/1Z 10A DC60B	NJX6-110-T	NJX6-CTT-10A AC/DC110B
	NJX6/1Z 10A DC60B	NJX6-220-T	NJX6-CTT-10A AC/DC220B

## Габаритно-присоединительные размеры

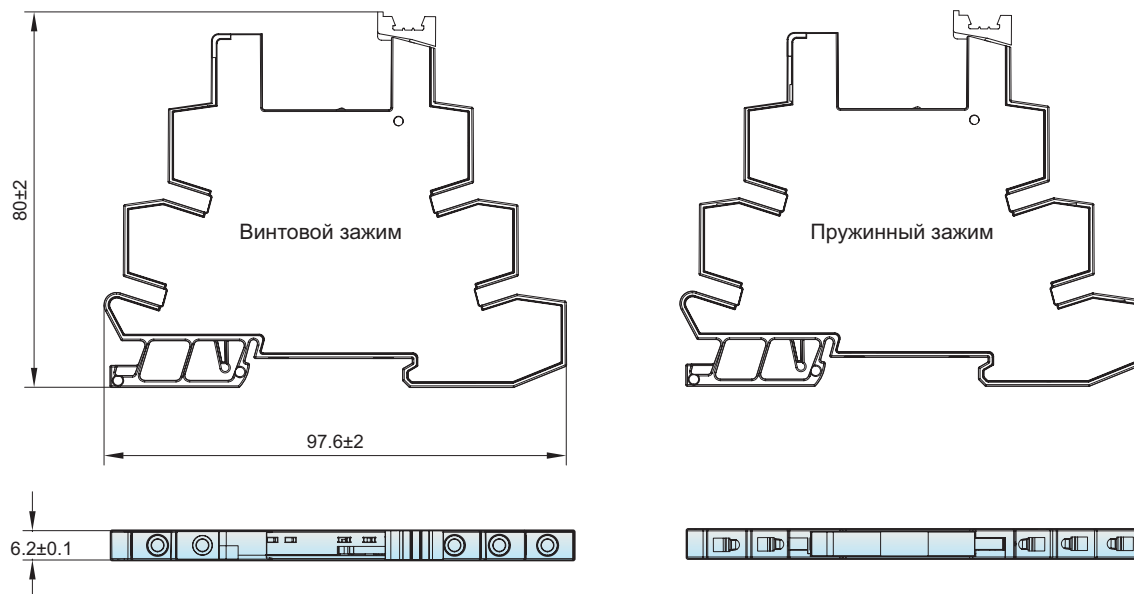

## Артикулы для заказа

### Интерфейсное реле NJX6

Ном. ток, А	Обозначение	Род тока и напряжения цепи управления			
		DC 12В	DC 24В	DC 48В	DC 60В
		Артикул	Артикул	Артикул	Артикул
6	NJX6/1Z	525401	525402	525403	525404
10		525397	525398	525399	525400

### Интерфейсное реле NJX6 с розеткой в сборе

Ном. ток, А	Тип клеммного зажима	Обозначение	Род тока и напряжения цепи управления				
			AC/DC 12В	AC/DC 24В	AC/DC 48В	AC/DC 110В	AC/DC 220В
			Артикул	Артикул	Артикул	Артикул	Артикул
6	Винтовой	NJX6-CTL	525383	525385	525386	525382	525384
	Пружинный	NJX6-CTT	525393	525395	525396	525392	525394
10	Винтовой	NJX6-CTL	525378	525380	525381	525377	525379
	Пружинный	NJX6-CTT	525388	525390	525391	525387	525389

## Аксессуары NJX6

### Розетки

Род тока и напряжения цепи управления	Винтовой зажим		Пружинный зажим	
	Обозначение	Артикул	Обозначение	Артикул
AC/DC 24В	NJX6-24-L	525373	NJX6-24-T	525374
AC/DC 60В	NJX6-60-L	525375	NJX6-60-T	525376
AC/DC 110В	NJX6-110-L	525369	NJX6-110-T	525370
AC/DC 220В	NJX6-220-L	525371	NJX6-220-T	525372

### Дополнительные аксессуары NJX6

Описание	Обозначение	Артикул
Пластиковый разделитель для NJX6	NJX6-G	599770
Маркировка	NJX6-B10	599766
Перемычка на 20 полюсов черная	NJX6-J20/BR	599769
Перемычка на 20 полюсов красная	NJX6-J20/R	599768
Перемычка на 20 полюсов синяя	NJX6-J20/B	599767

# NJX12

## Миниатюрные реле

Миниатюрные реле серии NJX12 предназначены для коммутации электрических цепей переменного и постоянного тока. Позволяют реализовать гальваническую развязку силовых цепей и цепей управления для работы с PLC. Реле шириной 12мм имеют 1 и 2 переключающих контакта, прозрачных кожух, функцию индикации и тестирования.



### Структура условного обозначения

NJX12 / X1 X2 X3 X4

Обозначение серии

Количество переключающих контактов:

1Z – 1 переключающий контакт

2Z – 2 переключающих контакта

Дополнительные функции:

D – наличие светодиодного индикатора

BS – наличие кнопки тестирования

Род тока сети управления:

AC – переменный ток

DC – постоянный ток

Напряжение катушки управления, В:

AC – 6; 12; 24; 48; 115; 230

DC – 6; 9; 12; 24; 36; 48; 110

**Пример обозначения:** Миниатюрное реле NJX12/1Z(D)(BS) DC48В с тест. и индик. 1ПК (R)

### Основные технические параметры

Название параметра		Значение
Исполнение контактов		1Z - 1 переключ. контакт 2Z - 2 переключ. Контакт
Материал контактов		AgNi
Макс. коммутируемое напряжение, В		250 AC / 30 DC
Ном. нагрузка (резистивная)		1Z: 12A 250В AC/30В DC 2Z: 8A 250В AC/30В DC
Макс. коммутируемый ток, А		1Z: 16 2Z: 8
Макс. коммутируемая мощность		1Z: 4000ВА/480Вт 2Z: 2000ВА/240Вт
Электрическая износостойкость, тысяч циклов В/О		100
Механическая износостойкость, тысяч циклов В/О		10 000
Время замыкания, мс		20
Время отпускания, мс		20
Тип выходных клемм		Винтовые
Габаритные размеры, мм		29 x 13 x 30.5
Установка и присоединения	Установка	Розетка (цоколь)
	Рабочее положение	Горизонтально или вертикально
	Сечение медного кабеля, мм <sup>2</sup>	2,5
Условия эксплуатации	Температура окружающего воздуха	От -40°C до +70°C
	Атмосферное давление	86±106 кПа
	Высота над уровнем моря, не более	2000 м
	Относительная влажность в месте установки при максимальной температуре +20°C, не более	0,95

## Параметры катушек управления

Название параметра	Значение
Потребляемая мощность	0.64Вт, 1.2ВА
Напряжение срабатывания, % от Ue	DC: ≤ 75% от Ue; AC: ≤ 80% от Ue
Напряжение отпускания, % от Ue	DC: ≥ 10% от Ue AC: ≥ 20% от Ue
Максимальное напряжение, В	110% от Ue

## Соответствующие розетки (опционально)

Модель реле	NJX12/1Z	NJX12/2Z
Модель розетки	NTC12-1Z	NTC12-2Z
Максимальные габаритные размеры (мм)	72×57×16.5	72×57×16.5
Тип присоединительных клемм:	Винтовой	Винтовой

## Электрические схемы

NJX12/1Z

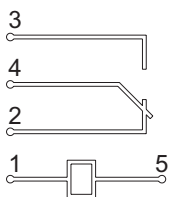

NJX12/2Z

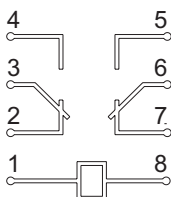

NJX12/1Z(D)

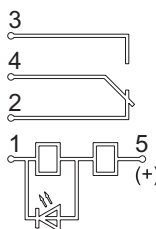

NJX12/2Z(D)

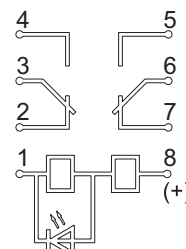

## Габаритно-присоединительные размеры

### Реле без доп. функций (1 переключающий контакт)

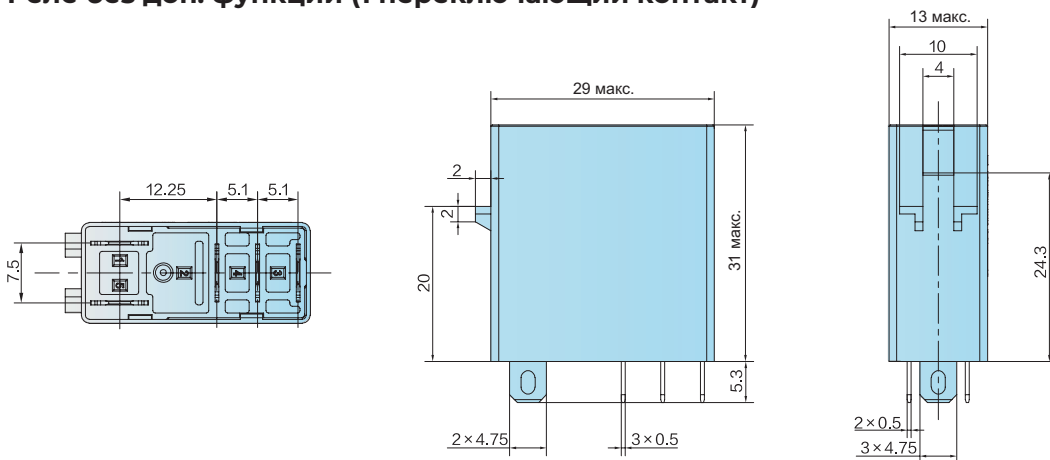

### Реле с кнопкой тест (1 переключающий контакт)

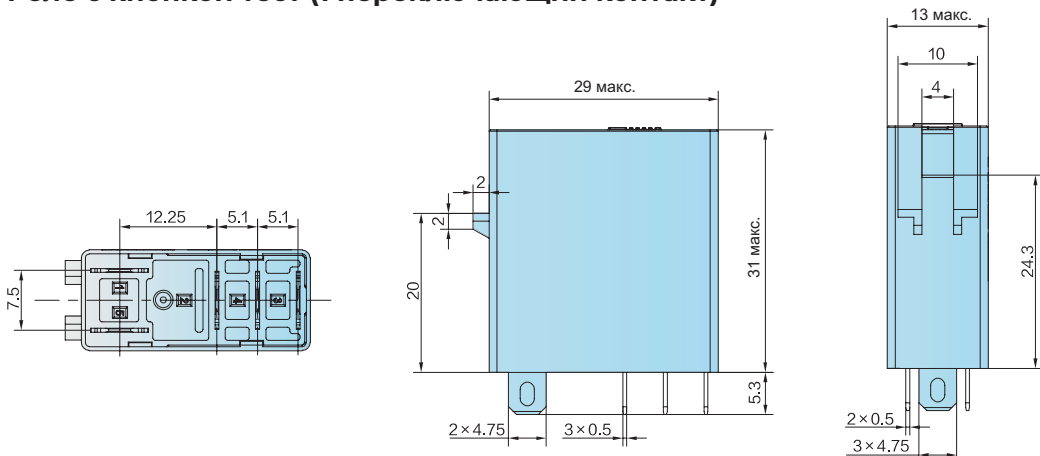

### Реле без доп. функций (2 переключающих контакта)

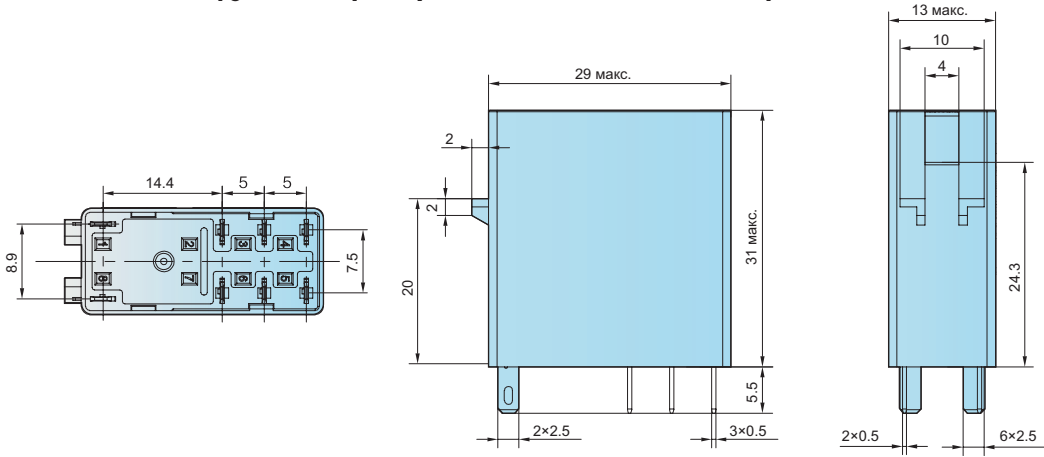

### Реле с кнопкой тест (2 переключающих контакта)

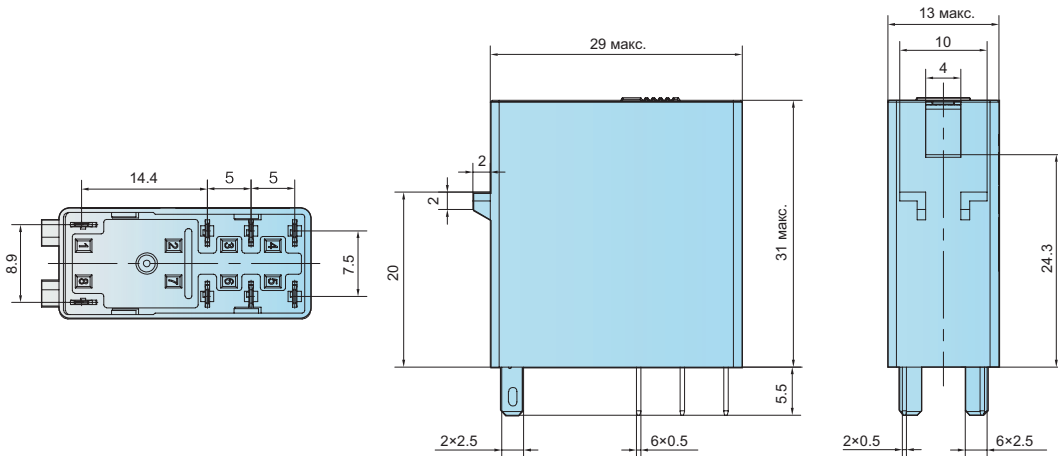

### Розетка для реле с 1 переключающим контактом

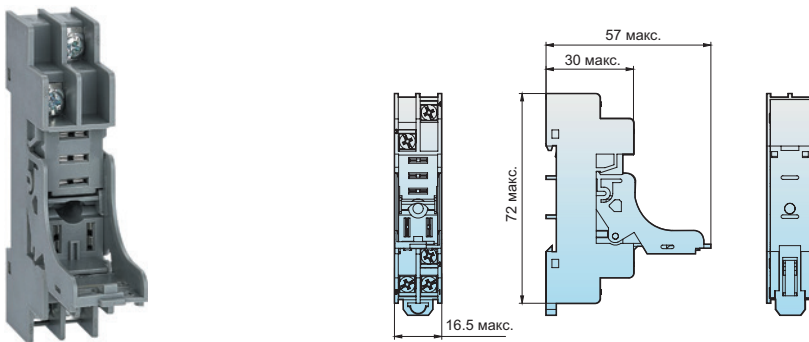

### Розетка для реле с 2 переключающими контактами

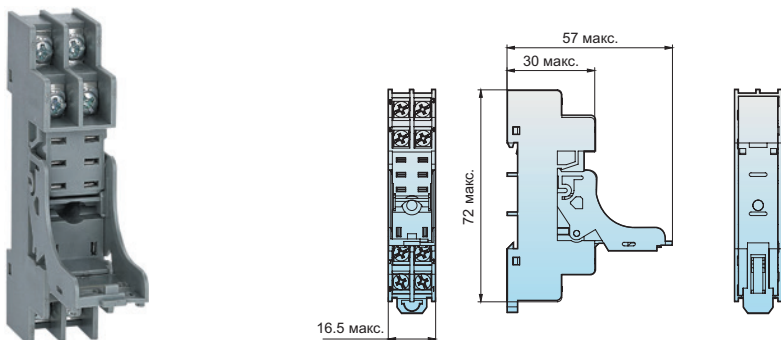

## Артикулы для заказа

### Миниатюрные реле NJX12

Описание доп. функций	Кол-во переключ. контактов	Ном. ток, А	Обозначение	Род тока и напряжения цепи управления						
				DC 6В	DC 9В	DC 12В	DC 24В	DC 36В	DC 48В	DC 110В
				Артикул	Артикул	Артикул	Артикул	Артикул	Артикул	Артикул
Без доп. функций	1	12	NJX12/1Z	526074	526075	526076	526077	526078	526079	526080
	2	8	NJX12/2Z	526089	526090	526091	526092	526093	526094	526095
Реле с индикацией	1	12	NJX12/1Z(D)	526104	526105	526106	526107	526108	526109	526110
	2	8	NJX12/2Z(D)	526119	526120	526121	526122	526123	526124	526125
Реле с тестированием	1	12	NJX12/1Z(BS)	526134	526135	526136	526137	526138	526139	526140
	2	8	NJX12/2Z(BS)	526149	526150	526151	526152	526153	526154	526155
Реле с индикацией и тестированием	1	12	NJX12/1Z(D)(BS)	526164	526165	526166	526167	526168	526169	526170
	2	8	NJX12/2Z(D)(BS)	526179	526180	526181	526182	526183	526184	526185

Описание доп. функций	Кол-во переключ. контактов	Ном. ток, А	Обозначение	Род тока и напряжения цепи управления					
				AC 6В	AC 12В	AC 24В	AC 48В	AC 115В	AC 230В
				Артикул	Артикул	Артикул	Артикул	Артикул	Артикул
Без доп. функций	1	12	NJX12/1Z	526066	526067	526068	526069	526070	526072
	2	8	NJX12/2Z	526081	526082	526083	526084	526085	526087
Реле с индикацией	1	12	NJX12/1Z(D)	526096	526097	526098	526099	526100	526102
	2	8	NJX12/2Z(D)	526111	526112	526113	526114	526115	526117
Реле с тестированием	1	12	NJX12/1Z(BS)	526126	526127	526128	526129	526130	526132
	2	8	NJX12/2Z(BS)	526141	526142	526143	526144	526145	526147
Реле с индикацией и тестированием	1	12	NJX12/1Z(D)(BS)	526156	526157	526158	526159	526160	526162
	2	8	NJX12/2Z(D)(BS)	526171	526172	526173	526174	526175	526177

### Аксессуары NJX12

Количество переключающих контактов	Номинальный ток, А	Розетка	
		Обозначение	Артикул
1	12	NTC12-1Z	396890
2	8	NTC12-2Z	396891

# NJDC-17

## Промежуточное реле с кнопкой тестирования

Промежуточные реле NJDC-17 предназначены для коммутации электрических цепей переменного и постоянного тока. Реле имеют прозрачный пылезащитный кожух и самоблокирующуюся кнопку тестирования.



### Структура условного обозначения

NJDC-17-(D)/ X1 X2 X3 X4

Обозначение серии

Тип светодиодной индикации:  
D – со светодиодным индикатором  
Без обозначения – отсутствует индикатор

Количество переключающих контактов:  
2Z – 2 контакта  
2ZS – 2 контакта  
3ZS – 3 контакта  
4ZS – 4 контакта

Макс. коммутируемый ток, А: 3; 5; 10

Род тока сети управления:  
AC – переменный ток  
DC – постоянный ток

Напряжение катушки управления, В:  
DC – 12; 24 В  
AC – 24; 220; 380 В

**Пример обозначения:** Промежуточное реле с кнопкой тестирования NJDC-17/4ZS 4 конт. 3А DC24В (R)

### Основные технические параметры

Название параметра		Значение			
Исполнение контактов		2Z	2ZS	3ZS	4ZS
Макс. коммутируемый ток, А		10	5	5	3
Макс. коммутируемая мощность	ВА	2200	1100	1100	660
	Вт	280	140	140	84
Номинальная нагрузка (резистивная), А (при AC220В/ DC28В)		10	5	5	3
Макс. напряжение переключения, В		AC250; DC125			
Сопротивление контактов, МОм		100			
Механическая износостойкость, тысяч циклов В/О		10 000			
Электрическая износостойкость, тысяч циклов В/О		300			
Сопротивление изоляции, МОм		100 (500 В постоянного тока)			
Диэлектрическая прочность, В AC	Между катушкой и ярмом	1500			
	Между разными группами контактов	500			
Время замыкания, мс		≤25			
Время отпускания, мс		≤25			
Ударопрочность		Ускорение: 100 м/с <sup>2</sup> , длительность импульса: 11 мс			
Вибростойкость		Двойная амплитуда 1 мм, (10~55) Гц			

Название параметра		Значение
Тип выходных клемм		Вставные, для монтажа на печатной плате
Габаритные размеры, мм		27,5×21,5×35,5
Категория размещения		III
Степень загрязнения		3
Степень защиты		IP40
Установка и присоединения	Установка	На монтажной плате
	Рабочее положение	Горизонтально или вертикально
	Сечение медного кабеля, мм <sup>2</sup>	2,5
Условия эксплуатации	Температура окружающего воздуха	От -40°C до +70°C, при среднесуточной не более +35°C
	Атмосферное давление	86±106 кПа
	Высота над уровнем моря, не более	2000 м
	Относительная влажность в месте установки при максимальной температуре +20°C, не более	90%

## Параметры катушек управления

Название параметра	Катушка постоянного тока	Катушка переменного тока
Потребляемая мощность	0,9 Вт	1,8 ВА
Напряжение срабатывания, % от U <sub>e</sub>	≤80% U <sub>e</sub>	≤80% U <sub>e</sub>
Напряжение отпускания, % от U <sub>e</sub>	≥10% U <sub>e</sub>	≥20% U <sub>e</sub>
Максимальное напряжение, В	110% U <sub>e</sub>	110% U <sub>e</sub>

Номинальное напряжение, В DC	Напряжение срабатывания, В DC	Напряжение отпускания, В DC	Сопротивление катушки, Ом ±10%
12	9,0	1,2	160
24	18,0	2,4	640

Номинальное напряжение, В AC	Напряжение срабатывания, В AC	Напряжение отпускания, В AC	Сопротивление катушки, Ом ±10%
24	19,2	4,8	180
220	176,0	44	14500
380	304,0	76	39000

**Примечание.** Значения параметров катушек при условии температуры окружающей среды 25°C.

## Соответствующие розетки (опционально)

Модель реле	NJDC-17(D)/2Z	NJDC-17(D)/2ZS	NJDC-17(D)/3ZS	NJDC-17(D)/4ZS
Модель соответствующий розетки	CZT08B-01	CZY08B-01	CZY11B	CZY14B
Размеры розетки, мм	68×30×28	63×30,5×26	63×30,5×26	63×30,5×26
Форма выводов розетки	Винтовые зажимы, установка на DIN-рейку			

# Электрические схемы (вид снизу)

2Z

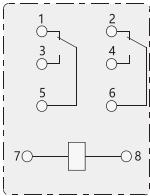

2ZS

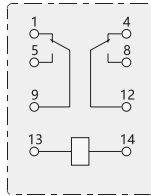

3ZS

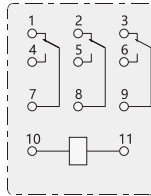

4ZS

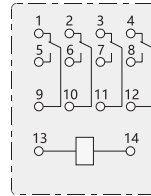

2Z, с индикатором

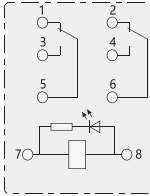

2ZS, с индикатором

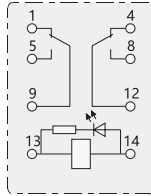

3ZS, с индикатором

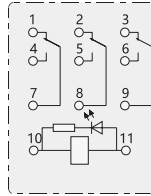

4ZS, с индикатором

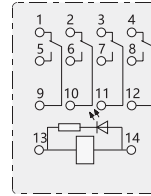

2Z, с индикатором и диодом

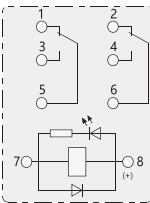

2ZS, с индикатором и диодом

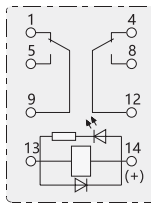

3ZS, с индикатором и диодом

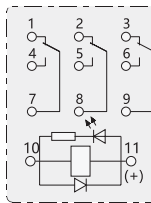

4ZS, с индикатором и диодом

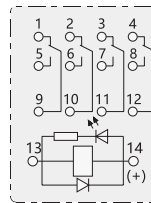

## Чертеж отверстий на печатной плате

2Z

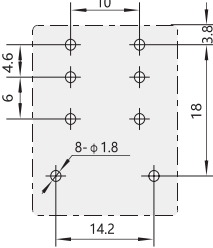

2ZS

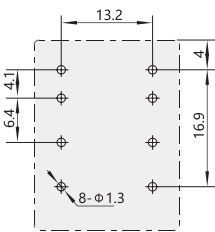

3ZS

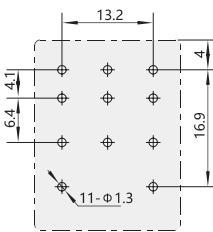

4ZS

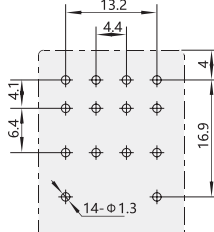

## Габаритно-присоединительные размеры

Втычное исполнение, 2Z

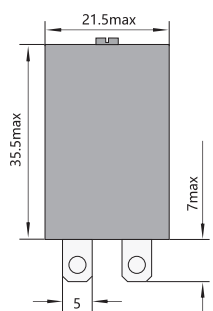

Втычное исполнение, 2ZS

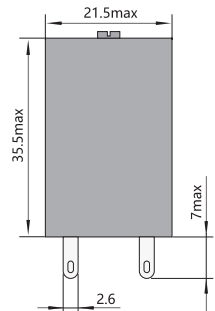

Втычное исполнение, 3ZS

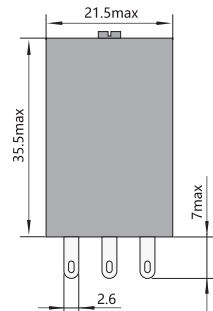

Втычное исполнение, 4ZS

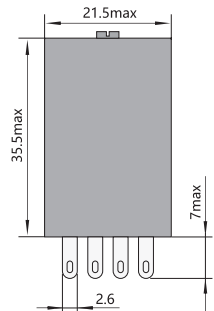

На печатную плату, 2Z

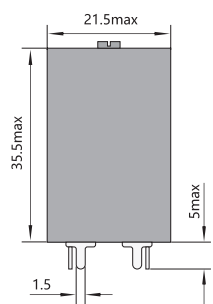

На печатную плату, 2ZS

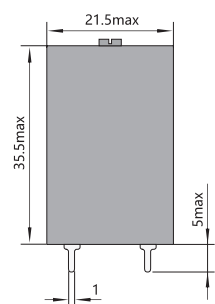

На печатную плату, 3ZS

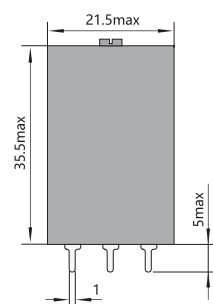

На печатную плату, 4ZS

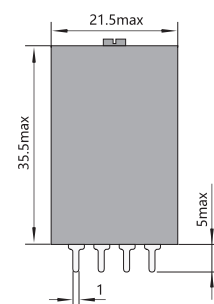

Розетка для реле с 2 переключающими контактами, 10А

CZT08B-01

69×31×26 (мм)

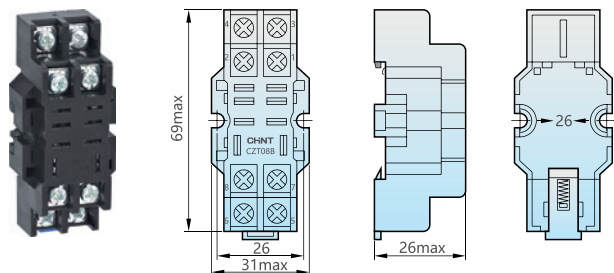

Розетка для реле с 2 переключающими контактами, 5А

CZY08B-01

63.5×31×26 (мм)

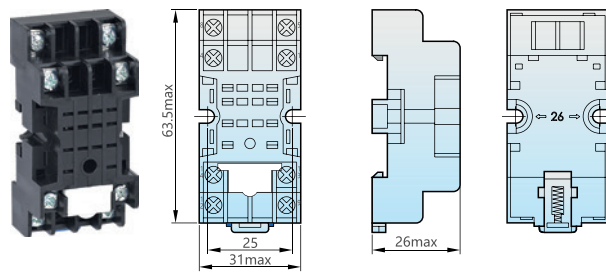

Розетка для реле с 4 переключающими контактами, 3А

CZY14B

63.5×31×26 (мм)

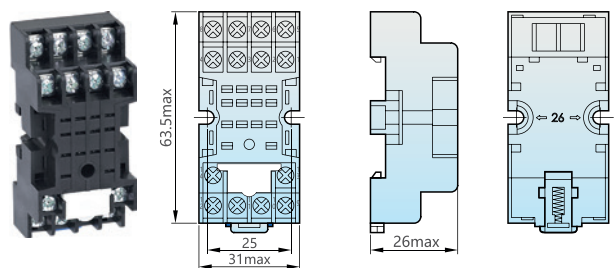

Розетка для реле с 3 переключающими контактами, 5А

CZY11B

63.5×31×26 (мм)

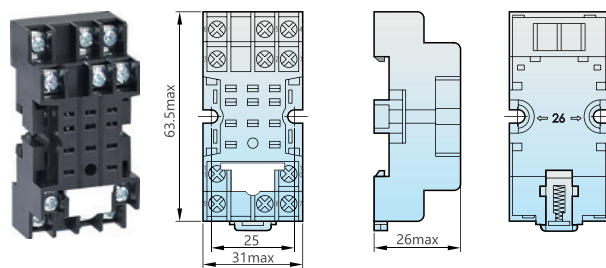

Фиксатор для розетки  
NG103



Розетка с фиксатором



## Артикулы для заказа

### Промежуточное реле с кнопкой тестирования и светодиодным индикатором

Количество переключающих контактов	Номинальный ток, А	Род тока и напряжения цепи управления			
		DC 12В		DC 24В	
		Обозначение	Артикул	Обозначение	Артикул
2	5	NJDC-17(D)/2ZS	651136	NJDC-17(D)/2ZS	651137
2	10	NJDC-17(D)/2Z	651133	NJDC-17(D)/2Z	651134
3	5	NJDC-17(D)/3ZS	651139	NJDC-17(D)/3ZS	651140
4	3	NJDC-17(D)/4ZS	651143	NJDC-17(D)/4ZS	651144

Количество переключающих контактов	Номинальный ток, А	Род тока и напряжения цепи управления			
		AC 24В		AC 220В	
		Обозначение	Артикул	Обозначение	Артикул
2	5	-	-	NJDC-17(D)/2ZS	651135
2	10	-	-	NJDC-17(D)/2Z	651132
3	5	-	-	NJDC-17(D)/3ZS	651138
4	3	NJDC-17(D)/4ZS	651142	NJDC-17(D)/4ZS	651141

### Промежуточное реле с кнопкой тестирования

Количество переключающих контактов	Номинальный ток, А	Род тока и напряжения цепи управления			
		DC 12В		DC 24В	
		Обозначение	Артикул	Обозначение	Артикул
2	5	NJDC-17/2ZS	651153	NJDC-17/2ZS	651154
2	10	NJDC-17/2Z	651149	NJDC-17/2Z	651150
3	5	NJDC-17/3ZS	651156	NJDC-17/3ZS	651157
4	3	NJDC-17/4ZS	651160	NJDC-17/4ZS	651161

Количество переключающих контактов	Номинальный ток, А	Род тока и напряжения цепи управления					
		AC 24В		AC 220В		AC 380В	
		Обозначение	Артикул	Обозначение	Артикул	Обозначение	Артикул
2	5	-	-	NJDC-17/2ZS	651151	NJDC-17/2ZS	651152
2	10	-	-	NJDC-17/2Z	651147	NJDC-17/2Z	651148
3	5	-	-	NJDC-17/3ZS	651155	-	-
4	3	NJDC-17/4ZS	651159	NJDC-17/4ZS	651158	-	-

### Аксессуары NJDC-17

Количество переключающих контактов	Номинальный ток, А	Розетка		Фиксатор	
		Обозначение	Артикул	Обозначение	Артикул
2	5	CZY08B-01	285978	NG103	269900
2	10	CZT08B-01	289999		
3	5	CZY11B	285980		
4	3	CZY14B	285982		

# JZX-22F

## Промежуточное реле

Промежуточные реле JZX-22F предназначены для коммутации электрических цепей переменного и постоянного тока. Реле имеют прозрачный пылезащитный кожух.



### Структура условного обозначения

JZX-22F –(D)/ X1 X2 X3 X4

Обозначение серии

Тип светодиодной индикации:

D – со светодиодным индикатором

B – со светодиодным индикатором и защитой от перенапряжения

Без обозначения – отсутствует индикатор

Количество переключающих контактов:

2 – 2 контакта

3 – 3 контакта

4 – 4 контакта

Макс. коммутируемый ток, А: 3; 5

Род тока сети управления:

AC – переменный ток

DC – постоянный ток

Напряжение катушки управления, В:

DC – 12; 24; 220 В

AC – 12; 24; 110; 220 В

**Пример обозначения:** Промежуточное реле JZX-22F(D) 4 конт. с инд. LED 3А 24В DC (R)

### Основные технические параметры

Название параметра		Значение		
Исполнение контактов		2	3	4
Макс. коммутируемый ток, А		5	5	3
Макс. коммутируемая мощность	ВА	1100		660
	Вт	140		84
Номинальная нагрузка (резистивная), А (при AC220В/ DC28В)		5	5	3
Макс. напряжение переключения, В		AC250; DC125		
Сопротивление контактов, МОм		100		
Механическая износостойкость, тысяч циклов В/О		10 000		
Электрическая износостойкость, тысяч циклов В/О		100		
Сопротивление изоляции, МОм		100		
Диэлектрическая прочность, В АС	Между катушкой и ярмом	1500		
	Между разными группами контактов	500		
Время замыкания, мс		≤25		
Время отпускания, мс		≤25		
Вибростойкость		Двойная амплитуда 1 мм, (10~55) Гц		
Тип выходных клемм		Вставные, для монтажа на печатной плате		

Название параметра		Значение
Габаритные размеры, мм		27,5×21,5×35,5
Категория размещения		III
Степень загрязнения		3
Степень защиты		IP40
Установка и присоединения	Установка	На монтажной плате
	Рабочее положение	Горизонтально или вертикально
	Сечение медного кабеля, мм <sup>2</sup>	2,5
Условия эксплуатации	Температура окружающего воздуха	От -25°C до +70°C, при среднесуточной не более +35°C
	Атмосферное давление	86÷106 кПа
	Высота над уровнем моря, не более	2000 м
	Относительная влажность в месте установки при максимальной температуре +20°C, не более	90%

### Параметры катушек управления

Название параметра	Катушка постоянного тока	Катушка переменного тока
Потребляемая мощность	0,9 Вт	0,9 Вт
Напряжение срабатывания, % от U <sub>e</sub>	≤80% U <sub>e</sub>	≤80% U <sub>e</sub>
Напряжение отпускания, % от U <sub>e</sub>	≥10% U <sub>e</sub>	≥20% U <sub>e</sub>
Максимальное напряжение, В	110% U <sub>e</sub>	110% U <sub>e</sub>

### Соответствующие розетки (опционально)

Модель реле	JZX-22F(D) 2			JZX-22F(D) 3		JZX-22F(D) 4		
	CZY08A-E (Закрытые присоед. контакты)	CZY08B-01	CZY08A-02 (компакт. корпус)	CZY11A-E (Закрытые присоед. контакты)	CZY11A	CZY14A-E (Закрытые присоед. контакты)	CZY14A	CZY14B
Модель соответствующий розетки								
Размеры розетки, мм	72×23×31	63×30.5×26	72×23×31	72×30×31	72×30×31	72×30×31	72×30×31	63×30.5×26
Форма выводов розетки	Винтовые зажимы, установка на DIN-рейку							

## Электрические схемы (вид снизу)

2, с индикатором

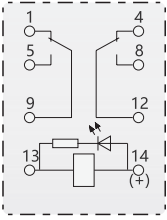

3, с индикатором

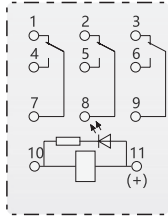

4, с индикатором

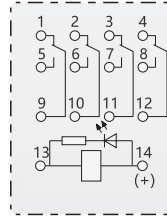

2, с индикатором и защитой от перенапряжения

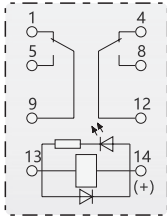

3, с индикатором и защитой от перенапряжения

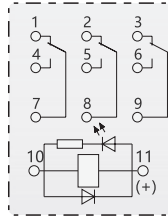

4, с индикатором и защитой от перенапряжения

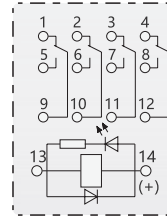

## Чертеж отверстий на печатной плате

2

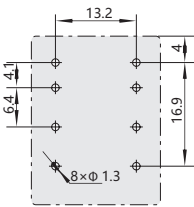

3

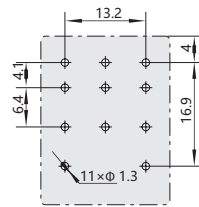

4

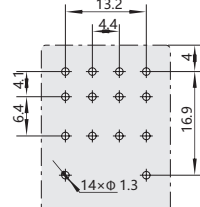

## Габаритно-присоединительные размеры

Втычное исполнение, 2

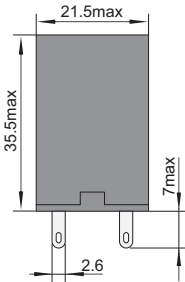

Втычное исполнение, 3

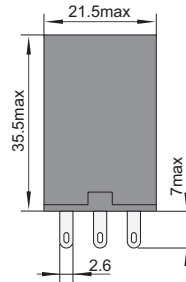

Втычное исполнение, 4

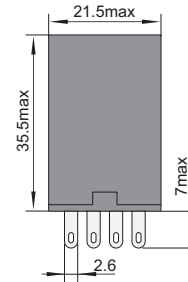

Втычное исполнение

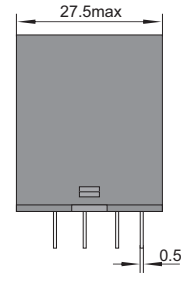

На печатную плату, 2

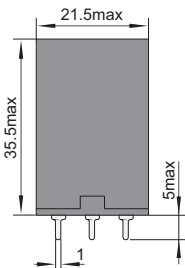

На печатную плату, 3

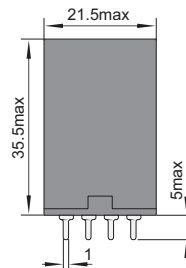

На печатную плату, 4

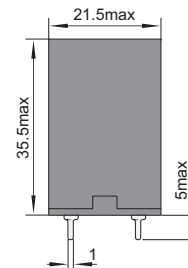

На печатную плату

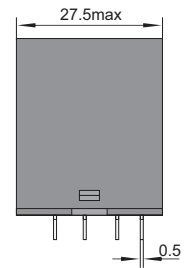

Розетка для реле с 2 переключающими контактами, 5А

CZY08A-02

72×23×31 (мм)

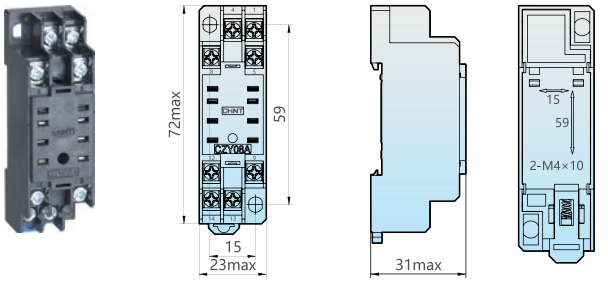

Розетка для реле с 2 переключающими контактами, 5А

CZY08A-E

73×23×32 (мм)

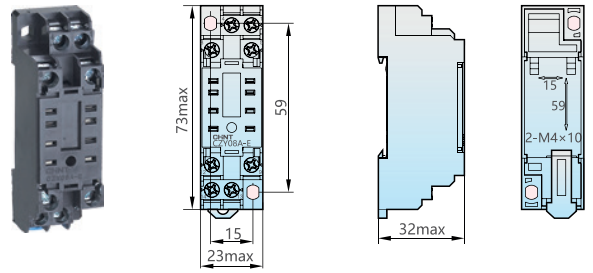

Розетка для реле с 3 переключающими контактами, 5А

CZY11A

72×30×31 (мм)

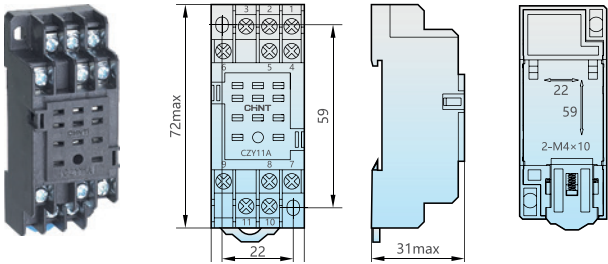

Розетка для реле с 3 переключающими контактами, 5А

CZY11A-E

72×30×31 (мм)

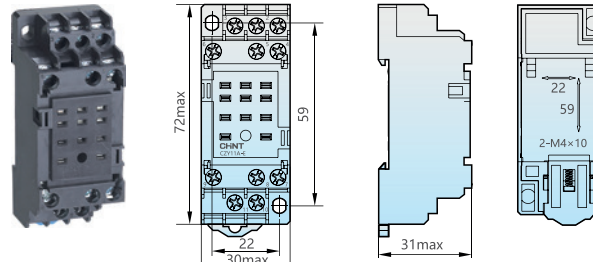

Розетка для реле с 4 переключающими контактами, 3А

CZY14A

72×30×31 (мм)

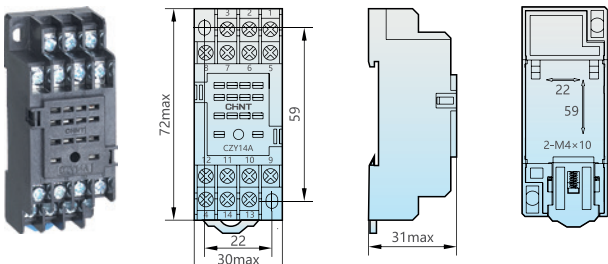

Розетка для реле с 4 переключающими контактами, 3А

CZY14A-E

72×30×31 (мм)

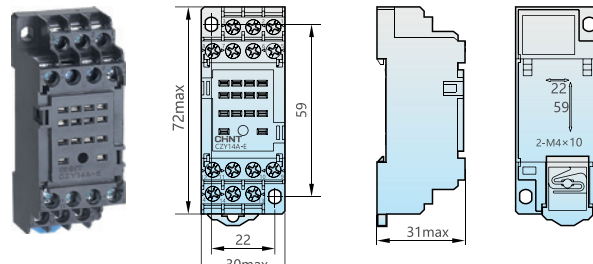

Фиксатор для розетки

NG102



Розетка с фиксатором



## Артикулы для заказа

### Промежуточное реле со светодиодным индикатором

Кол-во перекл. контактов	Ном. ток, А	Род тока и напряжения цепи управления							
		DC 12В		DC 24В		DC 110В		DC 220В	
		Обозначение	Артикул	Обозначение	Артикул	Обозначение	Артикул	Обозначение	Артикул
3	5	JZX-22F(D) 3	<b>285205</b>	JZX-22F(D) 3	<b>285207</b>	JZX-22F(D) 3	<b>285210</b>	JZX-22F(D) 3	<b>285213</b>
4	3	JZX-22F(D) 4	<b>285134</b>	JZX-22F(D) 4	<b>285135</b>	JZX-22F(D) 4	<b>285224</b>	JZX-22F(D) 4	<b>285227</b>

Кол-во перекл. контактов	Ном. ток, А	Род тока и напряжения цепи управления					
		AC 12В		AC 24В		AC 110В	
		Обозначение	Артикул	Обозначение	Артикул	Обозначение	Артикул
2	5	JZX-22F(D) 2	-	JZX-22F(D) 2	-	JZX-22F(D) 2	<b>333109</b>
3	5	JZX-22F(D) 3	<b>285196</b>	JZX-22F(D) 3	<b>285197</b>	JZX-22F(D) 3	<b>285200</b>
4	3	JZX-22F(D) 4	<b>285215</b>	JZX-22F(D) 4	<b>285449</b>	JZX-22F(D) 4	<b>285447</b>

Кол-во перекл. контактов	Ном. ток, А	Род тока и напряжения цепи управления			
		AC 220В		AC 380В	
		Обозначение	Артикул	Обозначение	Артикул
2	5	JZX-22F(D) 2	<b>333110</b>	JZX-22F(D) 2	-
3	5	JZX-22F(D) 3	<b>285202</b>	JZX-22F(D) 3	<b>285212</b>
4	3	JZX-22F(D) 4	<b>285448</b>	JZX-22F(D) 4	<b>285226</b>

### Промежуточное реле со светодиодным индикатором и защитой от перенапряжения

Кол-во перекл. контактов	Ном. ток, А	Род тока и напряжения цепи управления					
		DC 24В		DC 36В		DC 100/110В	
		Обозначение	Артикул	Обозначение	Артикул	Обозначение	Артикул
2	5	JZX-22F/2Z(B)	<b>285232</b>	JZX-22F/2Z(B)	<b>285233</b>	JZX-22F/2Z(B)	<b>333130</b>
3	5	JZX-22F/3Z(B)	<b>285241</b>	JZX-22F/3Z(B)	<b>285242</b>	JZX-22F/3Z(B)	<b>285244</b>
4	3	JZX-22F/4Z(B)	<b>285250</b>	JZX-22F/4Z(B)	<b>285251</b>	JZX-22F/4Z(B)	<b>333134</b>

### Аксессуары JZX-22F

Количество переключающих контактов	Номинальный ток, А	Розетка		Фиксатор	
		Обозначение	Артикул	Обозначение	Артикул
2	5	CZY08A-E	<b>285960</b>	NG102	<b>269901</b>
		CZY08B-01	<b>285978</b>	NG103	<b>269900</b>
		CZY08A-02	<b>285962</b>	NG102	<b>269901</b>
3	5	CZY11A-E	<b>285959</b>	NG102	<b>269901</b>
		CZY11A	<b>146138</b>	NG102	<b>269901</b>
4	3	CZY14A-E	<b>285958</b>	NG102	<b>269901</b>
		CZY14A	<b>285961</b>	NG102	<b>269901</b>
		CZY14B	<b>285982</b>	NG103	<b>269900</b>

# Реле времени



# JSZ3

## Реле времени

Реле времени серии JSZ3 предназначены для контроля времени в цепях управления различными нагрузками, например, в системах автоматического управления станками, с частотой переменного тока 50/60 Гц и номинальным напряжением до 380 В и постоянного тока до 24 В.

Реле времени серии JSZ3 соответствуют требованиям ГОСТ IEC 60947-5-1.



### Структура условного обозначения

JSZ3-X1

Обозначение серии

Код диапазона задержки времени:

A – базовое исполнение (задержка переключения, реле многодиапазонного типа)

C – с мгновенным срабатыванием (задержка переключения, реле многодиапазонного типа)

F – задержка переключения

Y – задержка при пуске по схеме «звезда/ треугольник» (задержка переключения)

R – повторяющаяся циклическая задержка (задержка переключения)

**Пример обозначения:** Реле времени JSZ3C-F с мгновенным срабатыванием 0,25-2/2мин/2/12ч AC220В

### Основные технические параметры

Тип реле	JSZ3A	JSZ3C	JSZ3F	JSZ3Y	JSZ3R
Режим работы	Задержка переключения	Задержка переключения с момент. срабат. контакта	Задержка переключения	Задержка переключения при пуске по схеме «звезда/ треугольник»	Повторяющаяся циклическая задержка
Настраиваемая задержка времени	A: (0,05–0,5) с/5 с/30 с/3 мин B: (0,1–1) с/10 с/60 с/6 мин C: (0,5–5) с/50 с/5 мин/30 мин D: (1–10) с/100 с/10 мин/60 мин E: (5–60) с/10 мин/60 мин/6 ч F: (0,25–2) мин/2 мин./2 ч/12 ч G: (0,5–4) мин/40 мин/4 ч/24 ч		(0,1–1) с (1–10) с (2,5–30) с (5–60) с (15–180) с		(2,5–30) с/30 мин
Способ настройки	Потенциометр				
Номинальное рабочее напряжение Ue	AC 50/60 Гц 220В, 380В				
Диапазон срабатывания, % от Ue	(85±110)%				
Погрешность задержки времени	≤ 10%				
Состояние контакта	Задержка переключения 2-х контактов	Задержка переключения 1 контакта и мгновенное переключение 1 контакта	Задержка переключения контакта	Задержка переключения контактов «звезда/ треугольник»	Задержка переключения контакта
Условный тепловой ток Ith, А	5				
Номинальный рабочий ток в категории применения Ie, А	AC-15: 0,75A(220 В); 0,47A (380 В)				
Механическая износостойкость, тысяч циклов В/О	1000				
Электрическая износостойкость, тысяч циклов В/О	100				
Условия эксплуатации	Установка	На монтажную плату			
	Температура эксплуатации	От -5°C до +40°C			
	Относительная влажность	До 90% при температуре +20°C			
	Атмосферное давление	86±106 кПа			
	Высота над уровнем моря, не более	2000 м			

## Электрические схемы

### JSZ3A

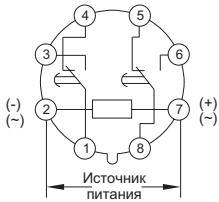

### JSZ3C

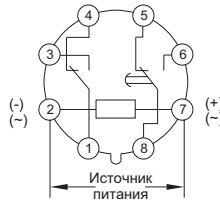

### JSZ3F

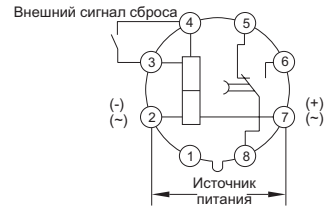

### JSZ3Y

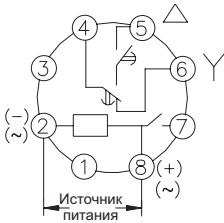

### JSZ3R

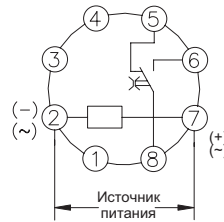

## Диаграммы работы реле

### JSZ3A-

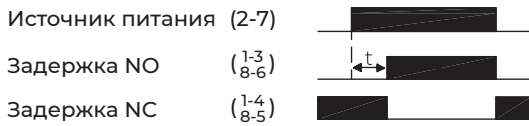

### JSZ3C-

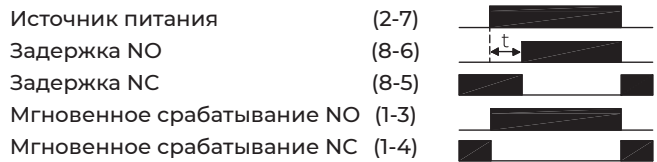

### JSZ3F

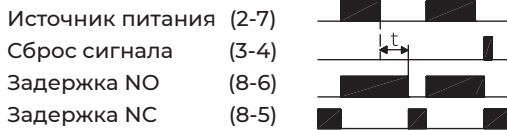

### JSZ3Y

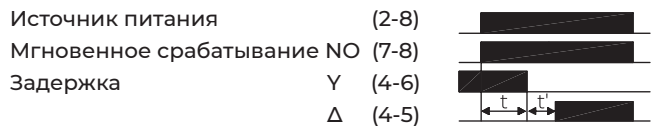

Переключение Звезда/Треугольник  $t' = 40^{+30}_{-10}$  мс

### JSZ3R



## Габаритно-присоединительные размеры

### JSZ3A-, C-, F, Y

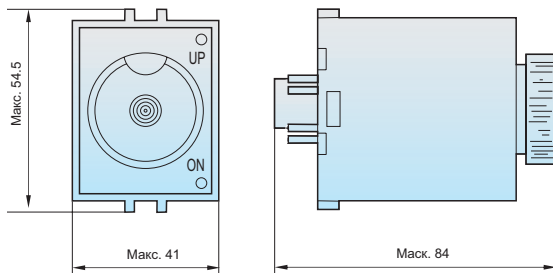

### JSZ3R

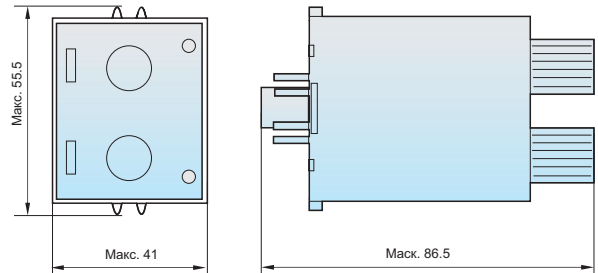

## Размер монтажных отверстий

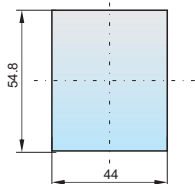

## Артикулы для заказа

### Реле с задержкой при включении

Настраиваемая задержка времени	Номинальное рабочее напряжение Ue	Режим работы			
		Задержка включения		Задержка включения 1-го контакта и мгновенное срабатыванием 2-го контакта	
		Обозначение	Артикул	Обозначение	Артикул
A: (0,05–0,5) с / 5 с / 30 с / 3 мин	AC380В		-	JSZ3C-A	294349
A: (0,05–0,5) с / 5 с / 30 с / 3 мин	AC220В	JSZ3A-A	294320	JSZ3C-A	294358
B: (0,1–1) с / 10 с / 60 с / 6 мин		JSZ3A-B	294321	JSZ3C-B	294359
C: (0,5–5) с / 50 с / 5 мин. / 30 мин		JSZ3A-C	294322	JSZ3C-C	294360
D: (1–10) с / 100 с / 10 мин. / 60 мин		JSZ3A-D	294323	JSZ3C-D	294361
E: (5–60) с / 10 мин / 60 мин / 6 ч		JSZ3A-E	294324	JSZ3C-E	294362
F: (0,25–2) мин / 2 мин / 2 ч / 12 ч		JSZ3A-F	294325	JSZ3C-F	294363
G: (0,5–4) мин / 40 мин / 4 ч / 24 ч		JSZ3A-G	294326	JSZ3C-G	294364

### Реле с задержкой при отключении

Настраиваемая задержка времени	Номинальное рабочее напряжение Ue	Обозначение	Артикул
1 сек	AC220В	JSZ3F	294383
60 сек			294400
3 мин			294407

### Реле с задержкой при пуске по схеме "звезда/треугольник"

Настраиваемая задержка времени	Номинальное рабочее напряжение Ue	Обозначение	Артикул
10 сек	AC220В	JSZ3Y	294671
30 сек			294673
60 сек			294675

### Реле с циклической повторяющейся задержкой

Настраиваемая задержка времени	Номинальное рабочее напряжение Ue	Обозначение	Артикул
30 сек / 30 мин	AC220В	JSZ3R	294685

### Аксессуары JSZ3

Тип аксессуара	Обозначение	Артикул
Розетка	CZS08X-E	294995

# JSZ6

## Реле времени

Реле времени серии JSZ6 предназначены для обеспечения необходимого интервала времени при определенном алгоритме управления различными нагрузками, например, в системах автоматического управления станками, комплектным оборудованием и т.п.

Реле времени серии JSZ6 соответствуют требованиям ГОСТ IEC 60947-5-1.



### Структура условного обозначения

JSZ6 – X1

Обозначение серии

Количество коммутируемых контактов:  
2 – 2 контакта

**Пример обозначения:** Реле времени JSZ6-2 с задержкой переключения, 2 контактные группы, 10 с AC220В

### Основные технические параметры

Название параметра		Значение
Тип реле		JSZ6-2
Количество коммутируемых контактов		2
Режим работы		Задержка переключения
Способ настройки		Потенциометр
Условный тепловой ток I <sub>th</sub> , А		5
Номинальный рабочий ток I <sub>e</sub> , А в категории применения		AC-15: 0,75 (220В); 0,47 (380В) DC-13: 0,27 (220В)
Диапазон выдержки времени		(1-10) с; (2,5-30) с
Номинальное напряжение катушки управления U <sub>c</sub> , В	АС 50/60 Гц	220
Диапазон срабатывания, % от U <sub>c</sub>		(85÷110)%
Механическая износостойкость, тысяч циклов В/О		1000
Электрическая износостойкость, тысяч циклов В/О		100
Категория размещения		III
Степень загрязнения		3
Степень защиты		IP20
Установка и присоединения	Установка	На монтажной плате
	Рабочее положение	Горизонтально или вертикально
Условия эксплуатации	Температура окружающего воздуха	От -25°C до +55°C, при среднесуточной не более +35°C
	Атмосферное давление	86÷106 кПа
	Высота над уровнем моря, не более	2000 м
	Относительная влажность в месте установки при максимальной температуре +20°C, не более	90%

## Электрические схемы

### JSZ6-2

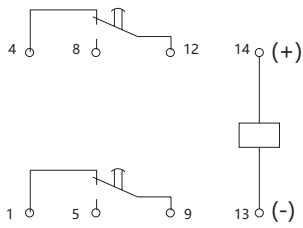

## Габаритно-присоединительные размеры

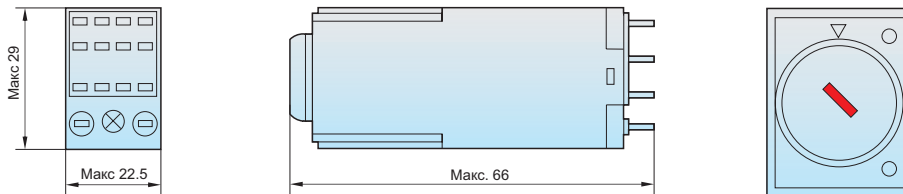

## Артикулы для заказа

Обозначение	Настраиваемая задержка времени	Артикул
JSZ6-2	30 сек	294535
	60 сек	294533

## Аксессуары JSZ6

Тип аксессуара	Обозначение	Артикул
Розетка	CZY08B-01	285978

# JSS48A

## Реле выдержки времени

Реле выдержки времени серии JSS48A применяется для управления цепями переменного тока 50 Гц/60 Гц напряжением до 380 В и постоянного тока напряжением до 240 В в качестве элемента задержки для включения/отключения цепи в заданное время или на заданный период времени.

Реле выдержки времени серии JSS48A соответствуют требованиям ГОСТ IEC 60947-5-1.



### Структура условного обозначения

JSS48A - X1

Обозначение серии

Код функции

(без обозначения): 8-контактное реле задержки включения питания с 1 группой переключающих контактов, с функциями сброса и паузы (многократная задержка времени)

П: П-контактное реле задержки включения питания с 2 группами переключающих контактов, с функциями сброса и паузы (многократная задержка времени)

**Пример обозначения:** Реле времени JSS48A 8-контактный одно групповой переключатель AC/DC100В~240В

### Основные технические параметры

Название параметра		Значение		
Соответствие стандартам		ГОСТ IEC 60947-5-1		
Номинальное напряжение изоляции $U_i$ , В		415		
Номинальная частота $f$ , Гц		50/60		
Условный тепловой ток $I_{th}$ , А		5		
Потребляемая мощность, ВА		3		
Номинальное напряжение управления $U_s$		AC/DC 100В~240В		
Номинальное рабочее напряжение $U_e$ , В		AC	AC	DC
		240	415	220
Категория применения цепи управления		AC-15	AC-15	DC-13
Номинальный рабочий ток $I_e$ , А		0,75	0,47	0,27
Абсолютная погрешность настройки времени		для задержки $\leq 5$ с	$\leq 50$ мс	
		для задержки $> 5$ с	$\leq 1\%$ с	
Механическая износостойкость, тысяч циклов В/О		1000		
Электрическая износостойкость, тысяч циклов В/О		100		
Категория размещения		II		
Степень загрязнения		3		
Степень защиты		IP20		
Установка и присоединения	Установка	В вырез передней панели		
	Сечение медного кабеля, мм <sup>2</sup>	1,0		
	Момент затяжки винтов, Нм	0,8		
Условия эксплуатации	Температура окружающего воздуха	От -5°C до +40°C, при среднесуточной не более +35°C		
	Температура транспортировки и хранения	От -25°C до +55°C		
	Высота над уровнем моря, не более	2000 м		

Тип реле	Настраиваемый диапазон выдержки времени
JSS48A	1÷99 мин 99 с; 1 мин. ÷ 99 ч 99 мин.; 0,01÷99,99 с
JSS48A-11	

- ▶ Реле времени включает в себя функцию настройки памяти, у которой нельзя изменить значения, установленные при включении питания или после сброса. Если их нужно изменить, необходимо выполнить сброс реле времени.
- ▶ Во время эксплуатации при повторном включении после прерывания питания интервал времени должен быть больше 1 с. При использовании более короткого интервала времени рекомендуется выполнить сброс с помощью клеммы или кнопки сброса с периодом  $\geq 0,02$  с.
- ▶ Для реле времени настраиваются два периода задержки – T1 и T2. После включения источника питания реле времени начинает отсчет заданного периода T1, а вторая цифра мигает вплоть до переключения реле времени. По истечении периода T1 реле времени начинает отсчет заданного периода T2 вплоть до отпускания реле времени. После этого снова начинается отсчет периода T1 и повторяются вышеуказанные действия.
- ▶ После отключения источника питания реле начинает работать в соответствии с заданным периодом времени, а по завершении заданного периода времени контакт переключается.

## Габаритно-присоединительные размеры

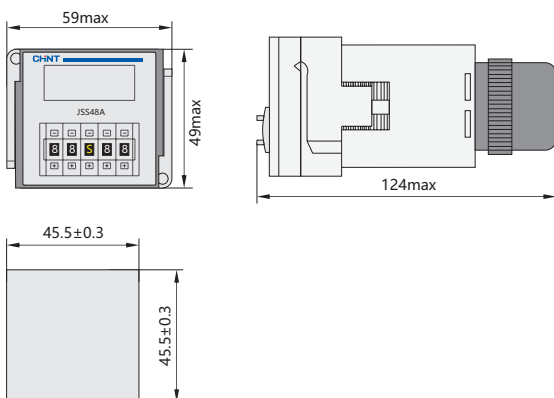

## Электрические схемы

### JSS48A

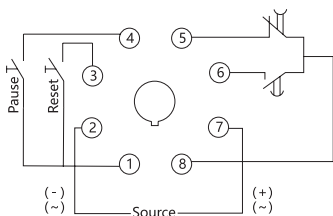

### JSS48A-11

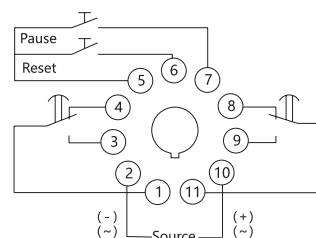

## Артикулы для заказа

Обозначение	Количество переключающих контактов	Артикул
JSS48A 11	1 группа контактов	300082
JSS48A	2 группы контактов	300084

# NTE8

## Реле времени

Реле времени серии NTE8 применяются в сетях переменного тока частотой 50 Гц/60 Гц с напряжением до 230 В или В постоянного тока до 24 В для включения и отключения потребителей на заданное время в сетях промышленной и бытовой автоматизации: освещение, отопление, вентиляция и кондиционирование.

Реле времени серии NTE8 соответствуют требованиям ГОСТ IEC 60947-5-1.



### Структура условного обозначения

NTE8 – X1 X2

Обозначение серии

Диапазон выдержки времени:

10 – 0,1±10с; 120 – 12±120с; 480 – 48±480с

(без обозначения) – регулируемая выдержка времени

Тип выдержки времени:

J - выдержка времени перед отключением

A – выдержка времени перед отключением с управляющим сигналом

B – выдержка времени перед включением

Y - выдержка времени звезда/треугольник

C - выдержка времени с управляющим сигналом (лестничное реле времени)

M1 – регулируемая выдержка времени перед включением

M2 – исполнение с несколькими выдержками времени (многоступенчатая)

**Пример обозначения:** Реле времени NTE8-10A (задержка времени выключения) 1-10с, ТНО, AC230В (R)

### Основные технические параметры

Название параметра	Значение	
Соответствие стандартам	ГОСТ IEC 60947-5-1	
Номинальное напряжение цепи управления U <sub>c</sub> , В	AC24В; AC110В; AC23В; AC380В; DC24В	
Напряжение срабатывания, В	(85–110%) U <sub>c</sub>	
Номинальное напряжение изоляции U <sub>i</sub> , В	AC250	
Исполнение контакта	ТНО (тип А) 1 переключающийся контакт (тип В; М1; М2)	
Условный тепловой ток I <sub>th</sub> , А	5	
Категория применения	AC-15	
Номинальный ток нагрузки, А	1А при AC230В	
Потребляемая мощность, ВА	≤1	
Диапазон выдержки времени	0,1±10с; 12±120с; 48±480с; 0,5±5 мин.	
Точность настройки, %	1	
Механическая износостойкость, тысяч циклов В/О	1000	
Электрическая износостойкость, тысяч циклов В/О	100	
Категория размещения	II	
Степень загрязнения	2	
Степень защиты	IP20	
Установка и присоединения	Установка	На DIN-рейку 35 мм
	Сечение медного кабеля, мм <sup>2</sup>	1,0
	Момент затяжки винтов, Нм	0,8
Условия эксплуатации	Температура эксплуатации	От -5°С до +40°С
	Температура хранения	От -10°С до +55°С
	Высота над уровнем моря, не более	2000 м

## Габаритно-присоединительные размеры

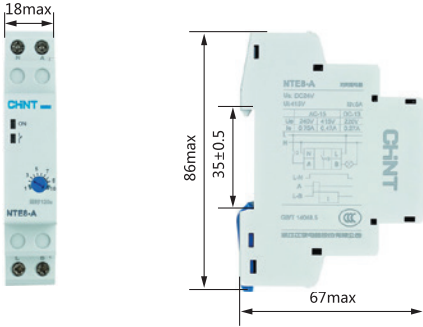

## Обозначения на фронтальной панели

NTE8-A/B/J

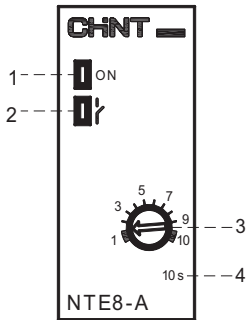

NTE8-C

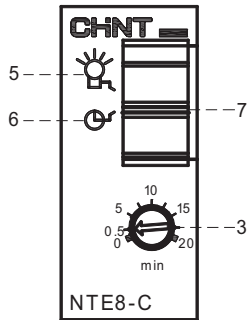

NTE8-Y

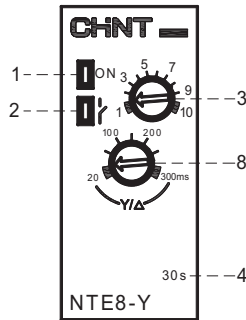

NTE8-M1

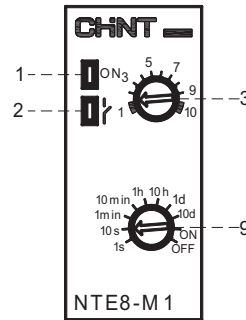

NTE8-M2

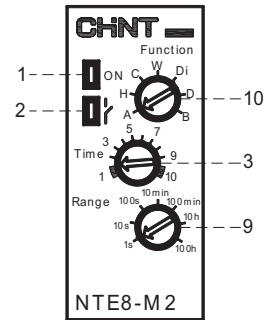

Индикация панели:

1. Индикатор питания (Зеленый LED)
2. Индикатор работы (Красный LED)
3. Регулирование выдержки времени
4. Диапазон выдержки
5. Ручной режим
6. Режим работы выдержки

7. Переключатель режима работы
8. Регулировка выдержки переключения звезда/треугольник (20~300 мс)
9. Диапазон времени выдержки и ВКЛ/ВЫКЛ
10. Регулировка функции задержки (режимы NTE8-M2: A, H, C, W, Di, D, B)

## Электрические схемы

NTE8-A

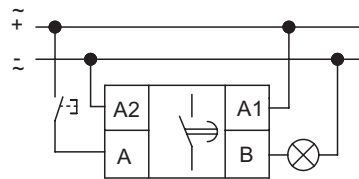

NTE8-B/NTE8-M1

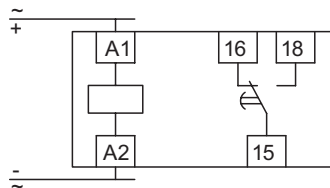

NTE8-J

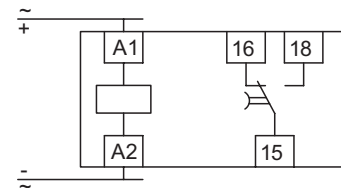

NTE8-C  
(3-х проводное подключение)

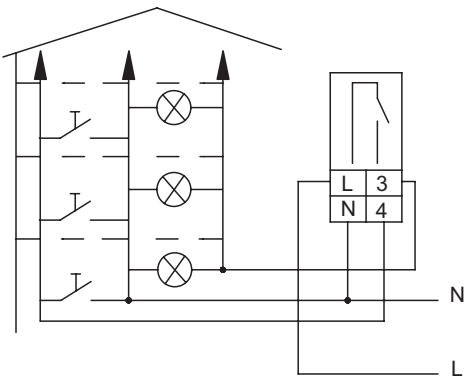

NTE8-C  
(4-х проводное подключение)

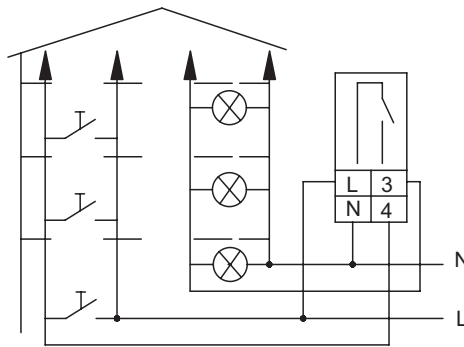

### NTE8-Y

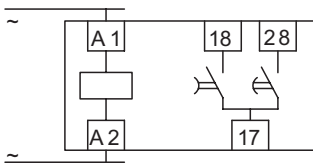

### NTE8-M2

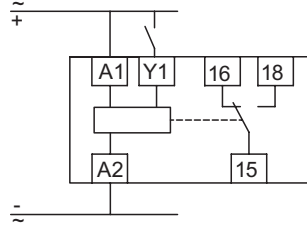

## Диаграммы работы реле времени

### NTE8-A

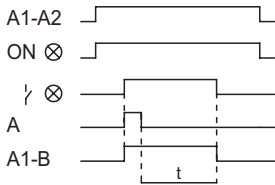

### NTE8-B

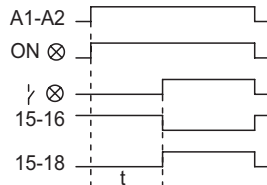

### NTE8-J

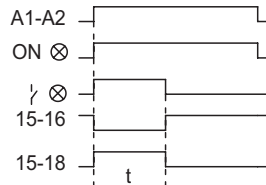

### NTE8-C

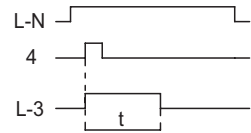

### NTE8-Y

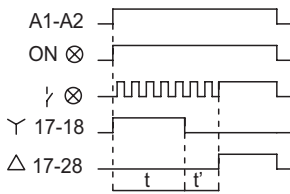

### NTE8-M1

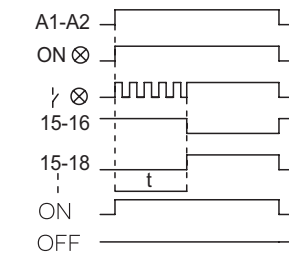

### NTE8-M2 (A)

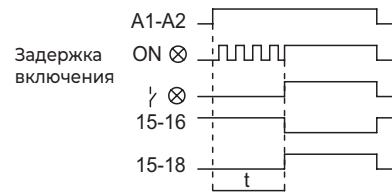

### NTE8-M2 (H)

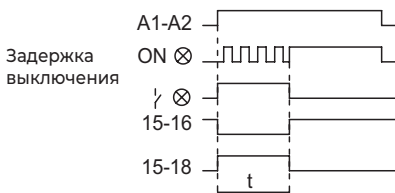

### NTE8-M2 (C)

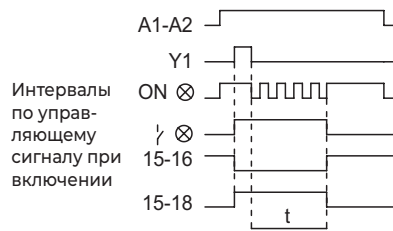

### NTE8-M2 (W)

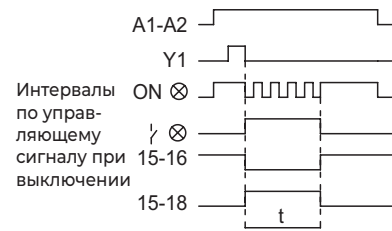

### NTE8-M2 (Di)

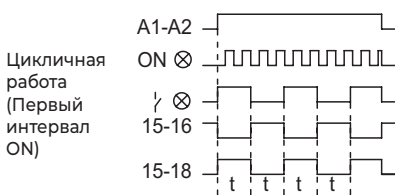

### NTE8-M2 (D)

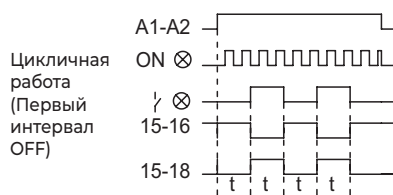

### NTE8-M2 (B)

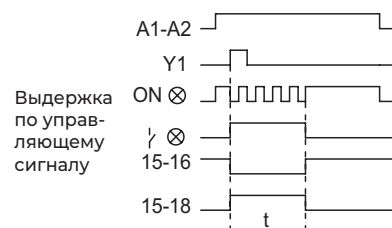

## Артикулы для заказа

### Выдержка времени перед отключением с управляющим сигналом

Обозначение	Выдержка времени	Номинальное напряжение цепи управления Uс, В					
		AC/DC24В	AC24В	DC24В	AC110В	AC230В	AC380В
		Артикул					
NTE8-10A	1÷10с	587237	258323	258329	258324	258326	258328
NTE8-120A	12÷120с	587246	258344	258350	258345	258347	258349
NTE8-480A	48÷480с	587255	-	-	-	258368	258370

### Выдержка времени перед отключением

Обозначение	Выдержка времени	Номинальное напряжение цепи управления Uс, В		
		AC/DC24В	AC230В	AC380В
		Артикул		
NTE8-10J	1÷10с	587333	258550	258552
NTE8-120J	12÷120с	587342	258571	258573
NTE8-480J	48÷480с	587351	258592	258594

### Выдержка времени перед включением

Обозначение	Выдержка времени	Номинальное напряжение цепи управления Uс, В					
		AC/DC24В	AC24В	DC24В	AC110В	AC230В	AC380В
		Артикул					
NTE8-10B	1÷10с	587285	258435	258441	258436	258438	258440
NTE8-120B	12÷120с	587294	258456	258462	258457	258459	258461
NTE8-480B	48÷480с	587303	258477	258483	258478	258480	258482

### Выдержка времени звезда/треугольник

Обозначение	Выдержка времени	Номинальное напряжение цепи управления Uс, В	
		AC110В÷240В	AC380В
		Артикул	
NTE8-Y	1s÷10s	587379	258663
NTE8-Y	6s÷60s	587383	258671
NTE8-Y	0.2мин÷2мин	587385	258675
NTE8-Y	2мин÷20мин	587393	258691

### Выдержка времени с управляющим сигналом (лестничное реле времени)

Обозначение	Выдержка времени	Номинальное напряжение цепи управления Uс, В
		AC380В
		Артикул
NTE8-C	0.5мин÷20мин	258654

### Регулируемая выдержка времени перед включением и исполнение с несколькими выдержками времени (многоступенчатая)

Обозначение	Выдержка времени	Номинальное напряжение цепи управления Uс, В				
		DC24В	AC36В	AC110В	AC230В	AC380В
		Артикул				
NTE8-M1	Регулируемая выдержка времени	258698	258692	258693	258695	258697
NTE8-M2	Регулируемая выдержка времени	258704	-	258699	258701	258703

# Реле контроля фаз



# NJB1-X

## Реле контроля фаз (контроль несимметрии трехфазной сети, защита чередования фаз, контроль обрыва фазы)

Реле контроля фаз NJB1-X применяется используются в цепях управления переменного тока напряжением 220/480 В и частотой 50/60 Гц в качестве устройства защиты от неправильного чередования фаз, контроля обрыва фазы и несимметрии фаз.

Реле обеспечивает надежную защиту сети благодаря измерениям действующего значения напряжения сети.

Реле контроля фаз серии NJB1-X соответствуют требованиям ГОСТ IEC 60947-5-1.



### Структура условного обозначения

NJB1-X

Обозначение серии

Функциональный код:

X – контроль несимметрии фаз трехфазной сети  
защита чередования фаз  
контроль обрыва фазы

**Пример обозначения:** Реле контроля фаз NJB1-X AC380B (R)

### Основные технические параметры

Название параметра	Значение	
Соответствие стандартам	ГОСТ IEC 60947-5-1	
Номинальное рабочее напряжение $U_e$ , В 50/60 Гц	Трехфазная трехпроводная сеть: 380, 400, 415, 480 Трехфазная четырехпроводная сеть: 220, 230, 240, 277	
Номинальная частота $f$ , Гц	50/60	
Коэффициент несимметрии %	2÷22	
Время работы при несимметрии сети, с (регулируемое)	0,1÷30	
Количество контактов	1 переключающий	
Нагрузочная способность контакта $U_e/I_e$ в категории AC-15	220 В/0,75 А; 380 В/0,47 А	
Условный тепловой ток $I_{th}$ , А	3	
Режим индикации	Нормальная работа: зеленый светодиод Выход индикации задержки: желтый светодиод Индикация неисправности: красный светодиод	
Категория размещения	III	
Степень загрязнения	2	
Степень защиты	IP20	
Установка и присоединения	Установка	На DIN-рейку 35 мм
	Сечение медного кабеля, мм <sup>2</sup>	1,0
	Момент затяжки винтов, Нм	0,8
Условия эксплуатации	Температура эксплуатации	От -5°C до +40°C, при среднесуточной не более +35°C
	Высота над уровнем моря, не более	2000 м

## Габаритно-присоединительные размеры

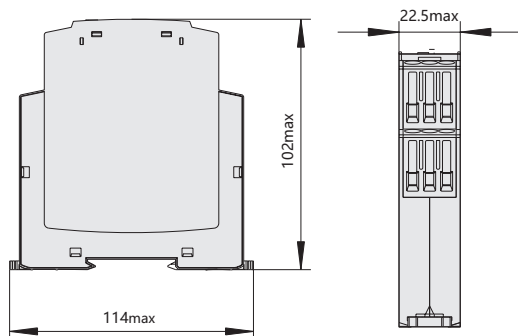

## Электрическая схема

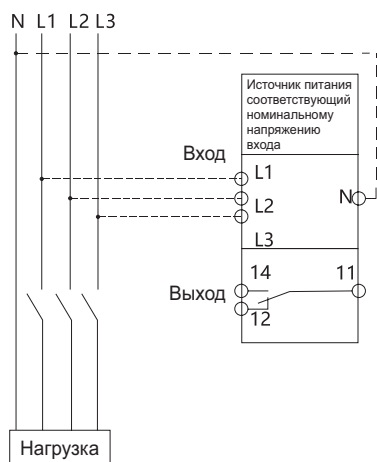

## Артикулы для заказа

Обозначение	Функции защиты	Артикул
NJB1-X	Контроль несимметрии фаз трехфазной сети защита чередования фаз контроль обрыва фазы	310008

# NJYB3

## Реле контроля фаз

Реле контроля фаз NJYB3 предназначено для контроля уровня напряжения сети, обрыва фаз, чередования фаз и несимметрии фаз в трехфазных трехпроводных цепях 380 В и трехфазных четырехпроводных цепях 220 В с частотой 50/60 Гц.

В частности, оно используется в системах регулирования питания, системах кондиционирования воздуха и управления электродвигателями.

Реле обеспечивает контроль уровня напряжения сети. При возникновении повышенного/пониженного напряжения, обрыва фазы, несимметрии или чередования ошибки фаз, реле определяет тип аварии и сигнализирует об этом с помощью индикаторов.

Реле контроля фаз серии NJYB3 соответствуют требованиям ГОСТ IEC 60947-5-1.



### Структура условного обозначения

NJYB3-X

Обозначение серии

Функциональный код: 1-18  
(см. таблицу функциональных исполнений реле)  
Р - Защита от перегрева РТС

**Пример обозначения:** Реле контроля фаз NJYB3-15 AC220В (R)

### Основные технические параметры

Название параметра	Значение	
Соответствие стандартам	ГОСТ IEC 60947-5-1	
Номинальное рабочее напряжение Ue, В	Трехфазное, трехпроводная сеть: 380 Трехфазное, четырехпроводная сеть: 220	
Номинальная частота f, Гц	50/60	
Время срабатывания защиты при повышении / понижении напряжения и несимметрии трехфазной сети, с	0,1÷10	
Время срабатывания защиты при обрыве фазы и неправильном чередовании фаз, с	≤ 1	
Коэффициент несимметрии %	2÷22	
Время работы при несимметрии сети, с (регулируемое)	0,1÷30	
Форма контакта	1 Z	
Нагрузочная способность контакта Ue/Ie в категории AC-15	220 В/0,75 А, 380 В/0,47 А	
Условный тепловой ток Ith, А	3	
Срок службы механических компонентов, тысяч циклов В/О	1000	
Срок службы электрических компонентов, тысяч циклов В/О	100	
Устойчивость к электростатическим разрядам, кВ	8	
Устойчивость к радиочастотному электромагнитному полю, В/м	10	
Устойчивость к быстрому переходным процессам, 1 мин	2	
Устойчивость к динамическим (ударным) изменениям напряжения, кВ	2	
Категория размещения	III	
Степень загрязнения	2	
Установка и присоединения	Установка	На DIN-рейку 35 мм
	Сечение медного кабеля, мм <sup>2</sup>	1,0
	Момент затяжки винтов, Нм	0,8
Условия эксплуатации	Температура эксплуатации	От -5°C до +40°C
	Температура хранения	От -10°C до +55°C
	Высота над уровнем моря, не более	2000 м

## Функциональные исполнения реле

Модель	Трёхфазная трехпроводная сеть	Трёхфазная четырехпроводная сеть	Однофазная/Двухфазная сеть	Защита от повышения напряжения	Защита от понижения напряжения	Защита от несимметрии фаз	Защита чередования фаз	Защита от обрыва фазы	РТС Защита двигателя от перегрева	Защита нагрузки
NJYB3-8	•	-	-	$(1,05 \pm 1,3) \times U_s$	$(0,70 \pm 0,95) \times U_s$	5÷15%	•	•	-	-
NJYB3-8P	•	-	-	$(1,05 \pm 1,3) \times U_s$	$(0,70 \pm 0,95) \times U_s$	5÷15%	•	•	•	-
NJYB3-11	-	•	•	$(1,05 \pm 1,3) \times U_s$	$(0,70 \pm 0,95) \times U_s$	-	-	•	-	-
NJYB3-15	-	•	-	$(1,05 \pm 1,3) \times U_s$	$(0,70 \pm 0,95) \times U_s$	5÷15%	•	•	-	-
NJYB3-17P	•	-	-	-	-	-	-	•	•	-
NJYB3-18	•	-	-	$(1,05 \pm 1,3) \times U_s$	$(0,70 \pm 0,95) \times U_s$	Фикс. 20%	•	•	-	•

Обозначения:

«•» – базовая функция;

«-» – функция отсутствует

## Габаритно-присоединительные размеры

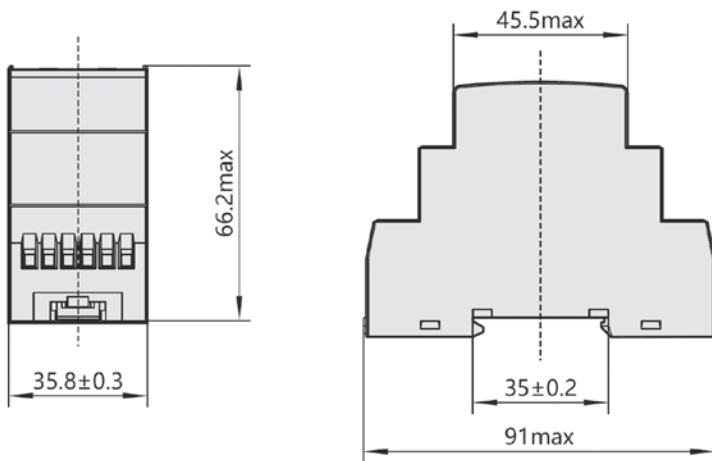

## Электрические схемы

NJYB3-8

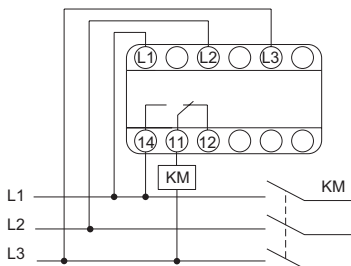

NJYB3-15

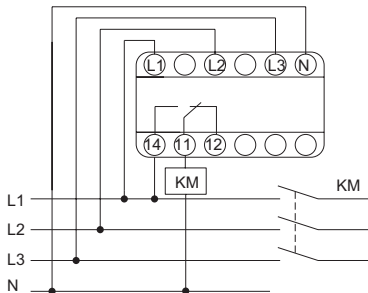

NJYB3-8P, NJYB3-17P

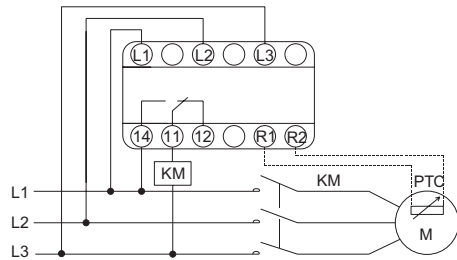

NJYB3-11

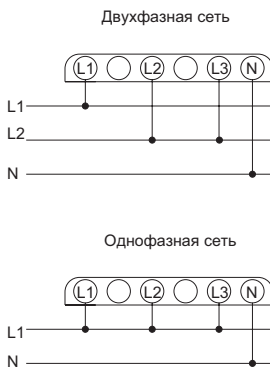
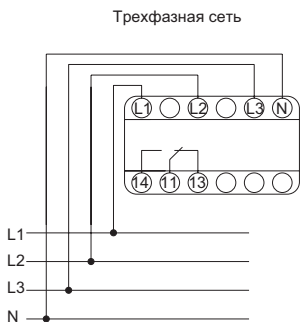

NJYB3-18

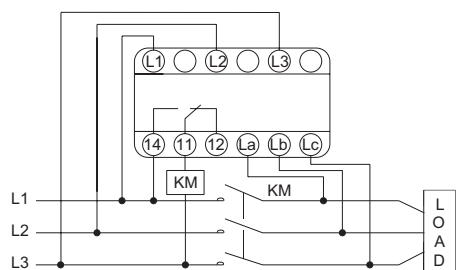

## Артикулы для заказа

### Исполнение для защиты распределительных сетей

Обозначение	Тип сети	Артикул
NJYB3-8	Трехфазная сеть	697027
NJYB3-18	Трехфазная сеть	697037
NJYB3-11	Однофазная/Двухфазная/Трехфазная сеть	292491
NJYB3-15	Трехфазная (четырёхпроводная) сеть	697034

### Исполнение для защиты двигателей

Обозначение	Тип сети	Артикул
NJYB3-8P	Трехфазная сеть	697041
NJYB3-17P	Трехфазная сеть	697036

# XJ3-D

## Реле контроля фаз

Реле контроля фаз XJ3-D предназначено для защиты электродвигателей и электроустановок, подключённых к трёхфазной сети от обрыва фазы, нарушения чередования фаз, повышения или понижения напряжения.

Реле контроля фаз серии XJ3-D соответствуют требованиям ГОСТ IEC 60947-5-1.



### Структура условного обозначения

XJ3-D-X

Обозначение серии

Напряжение питания, В: AC 380В

**Пример обозначения:** Реле контроля фаз XJ3-D AC380В

### Основные технические параметры

Название параметра	Значение	
Соответствие стандартам	ГОСТ IEC 60947-5-1	
Напряжение питания, В	380	
Номинальная частота f, Гц	50/60	
Диапазон настройки повышения напряжения, В	380÷460	
Диапазон настройки понижения напряжения, В	300÷380	
Диапазон времени выдержки на включение при повышении напряжения, с	1,5÷4	
Диапазон времени выдержки на включение при понижении напряжения, с	2÷9	
Номинальный ток контактов I <sub>n</sub> , А	3	
Количество переключающих контактов	1	
Потребляемая мощность, не более, Вт	≤ 1	
Механическая износостойкость, тысяч циклов В/О	1000	
Электрическая износостойкость, тысяч циклов В/О	100	
Категория размещения	II	
Степень загрязнения	2	
Степень защиты	IP20	
Установка и присоединения	Установка	На DIN-рейку 35 мм
	Сечение медного кабеля, мм <sup>2</sup>	1,0
	Момент затяжки винтов, Нм	0,8
Условия эксплуатации	Температура эксплуатации	От -5°C до +40°C, при среднесуточной не более +35°C
	Высота над уровнем моря, не более	2000 м

### Габаритно-присоединительные размеры

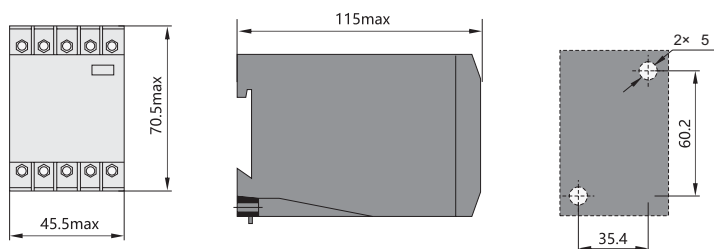

## Электрическая схема

При подаче на реле контроля фаз трёхфазного напряжения, если напряжение в пределах нормы и соблюден порядок чередования фаз, то контакты реле Тс и Та замыкаются, и на катушку контактора электродвигателя подается напряжение, управляющее его включением.

При возникновении аварийной ситуации (обрыве фазы, нарушении чередования фаз, повышения или понижения напряжения) замыкаются контакты Тс и Тb, и контактор отключается, а также загорается индикатор, указывающий на причину срабатывания реле.

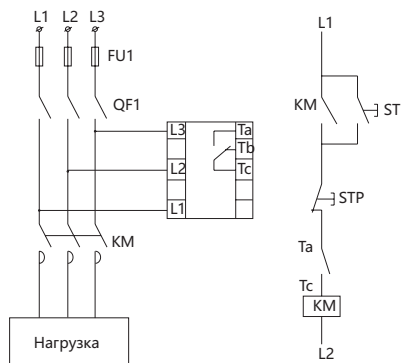

## Артикулы для заказа

Обозначение	Тип сети	Артикул
XJ3-D	Повышение/понижение напряжения защита чередования фаз контроль обрыва фазы	284003

# Импульсные реле



# NJMC1

## Импульсное реле

Импульсные реле NJMC1 применяются в сетях переменного/постоянного тока с номинальным током от 16 до 32 А для управления освещением, электроустановками и т.п. из нескольких мест по двухпроводной линии при помощи параллельно соединенных кнопочных выключателей.

Импульсные реле серии NJMC1 соответствуют требованиям ГОСТ IEC 60947-5-1.



### Структура условного обозначения

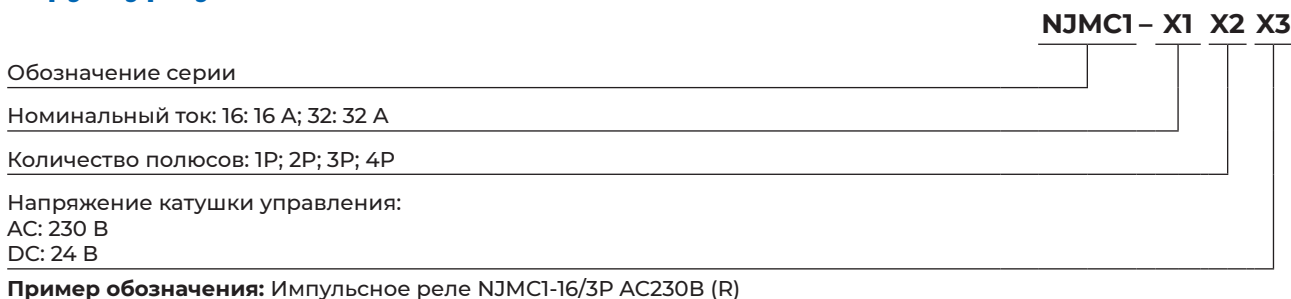

### Основные технические параметры

Название параметра		Значение
Соответствие стандартам		ГОСТ IEC 60947-5-1
Номинальный рабочий ток Ie, А в категории применения AC-1		16; 32
Количество полюсов		1P; 2P; 3P; 4P
Номинальное напряжение катушки управления Uс, В	AC	230
	DC	24
Продолжительность импульса		от 50 мс до 1 с (рекомендуется 200мс)
Напряжение срабатывания		85÷110% Uс
Диапазон выдержки времени		0,1÷10с; 10÷120с; 0,5÷8 мин.
Точность настройки, %		1
Механическая износостойкость, тысяч циклов В/О		1000
Электрическая износостойкость, тысяч циклов В/О		100
Категория размещения		II
Степень загрязнения		2
Степень защиты		IP20
Установка и присоединения	Установка	На DIN-рейку 35 мм
	Сечение медного кабеля, мм <sup>2</sup>	1,0
	Момент затяжки винтов, Нм	0,8
Условия эксплуатации	Температура эксплуатации	От -25°C до +55°C
	Высота над уровнем моря, не более	2000 м

Тип реле	Напряжение питания постоянного тока, В	Сопротивление катушки при 25°C, Ом ±10%	Напряжение питания переменного тока, В	Сопротивление катушки при 20°C, Ом ±10%
NJMC1-16/1P/2P	24	75	230	2100
NJMC1-16/3P/4P	24	37,5	230	1050
NJMC1-32/1P	24	75	230	2100
NJMC1-32/2P	24	37,5	230	1050
NJMC1-32/3P	24	25	230	500
NJMC1-32/4P	24	18,75	230	375

## Габаритно-присоединительные размеры

### NJMC1-16

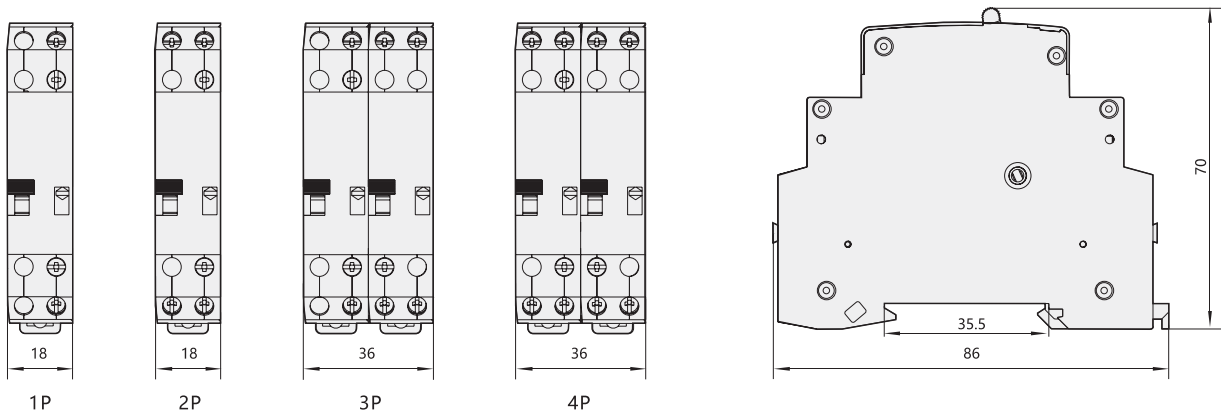

### NJMC1-32

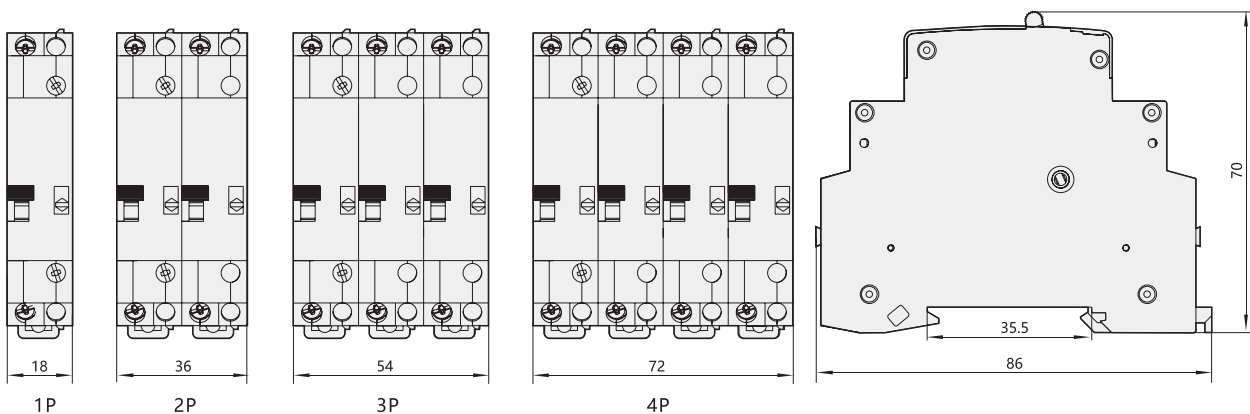

## Артикулы для заказа

Количество полюсов	Номинальный ток, А	Род тока и напряжения цепи управления	
		DC 24В	AC 230В
		Артикул	Артикул
1	16	657011	657077
	32	657013	657079
2	16	657051	657053
	32	657060	657062
3	16	657054	657056
	32	657063	657065
4	16	657057	657059
	32	657066	657068



# Реле контроля жидкости



# NJYW1

## Реле контроля уровня жидкости

Реле контроля уровня жидкости NJYW1 предназначено для контроля уровня жидкости в резервуарах. Применяется в схемах релейной защиты и автоматики для управления наполнением и сливом.

Реле NJYW1 не предназначено для контроля бензина, масла, дистиллированной воды, керосина, этиленгликоля, сжиженного газа.

Реле контроля уровня жидкости серии NJYW1 соответствуют требованиям ГОСТ IEC 60947-5-1.



### Структура условного обозначения

	NJYW1	X1	X2	X3
Обозначение серии				
Функции реле: N: контроль наполнения и слива B: контроль наполнения и слива с защитой насосов от сухого хода				
Максимальная длина кабеля: L1: 1000м L2: 2000м				
Номинальное рабочее напряжение Ue, В AC: 110/220В; 220В; 220/380В; 380В				
<b>Пример обозначения:</b> Реле контроля уровня жидкости NJYW1-BL2 AC220В				

### Основные технические параметры

Название параметра		Значение
Соответствие стандартам		ГОСТ IEC 60947-5-1
Номинальное рабочее напряжение Ue, В AC		110; 220; 380
Номинальная частота f, Гц		50/60
Условный тепловой ток Ith, A5		5
Номинальный рабочий ток Ie, А при Ue в категории применения AC-15		0,75 (220В); 0,47(415)
Число выходных контактов	NJYW1-NL1; NJYW1-NL2	1 переключающий
	NJYW1-BL1; NJYW1-BL2	1НО+1НЗ
Напряжение цепи управления Uc, В AC		24
Потребляемая мощность, ВА		3
Сопротивление на включение		≤25кОм
Сопротивление на отключение		≥2кОм
Время срабатывания, мс	при включении	80
	при отключении	160
Категория размещения		II
Степень загрязнения		2
Степень защиты		IP20
Условия эксплуатации	Температура окружающего воздуха	От -5°C до +40°C, при среднесуточной не более +35°C
	Температура транспортировки и хранения	От -25°C до +55°C
	Высота над уровнем моря, не более	2000 м

## Габаритно-присоединительные размеры

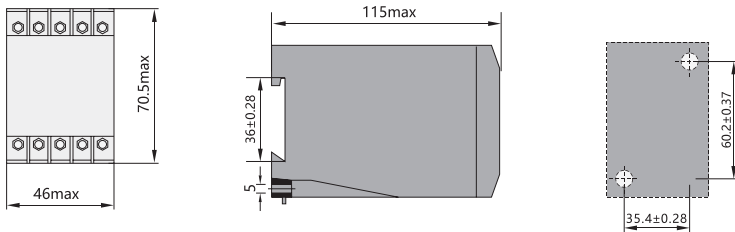

## Электрические схемы

Для NJYW1-NL1, NJYW1-NL2  
напряжение питания 110В/220В

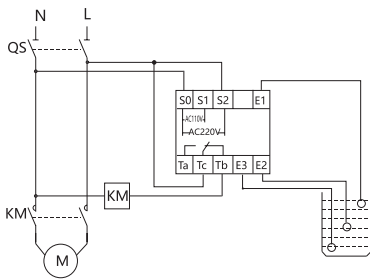

Для NJYW1-NL1, NJYW1-NL2  
напряжение питания 220В/380В

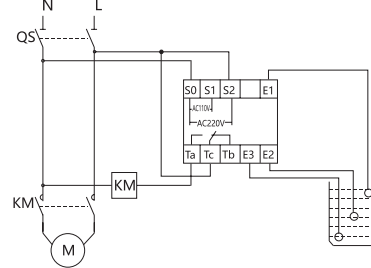

Для NJYW1-NL1, NJYW1-NL2  
напряжение питания 110В/220В

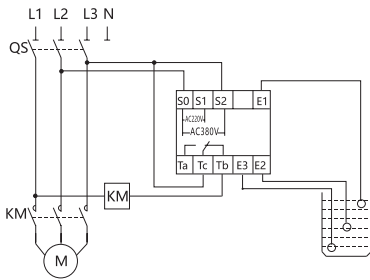

Для NJYW1-NL1, NJYW1-NL2  
напряжение питания 220В/380В

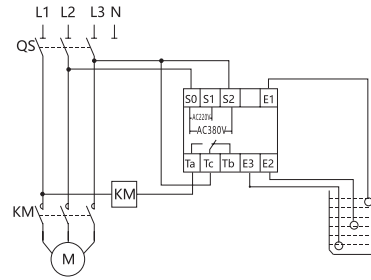

Для NJYW1-NL1, NJYW1-NL2  
напряжение питания 110В/220В

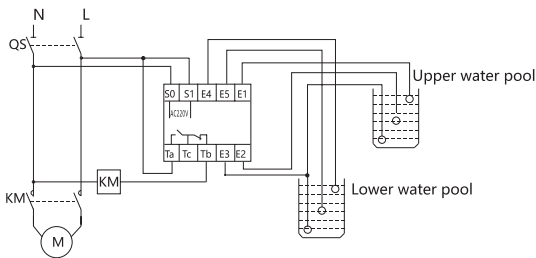

Для NJYW1-NL1, NJYW1-NL2  
напряжение питания 220В/380В

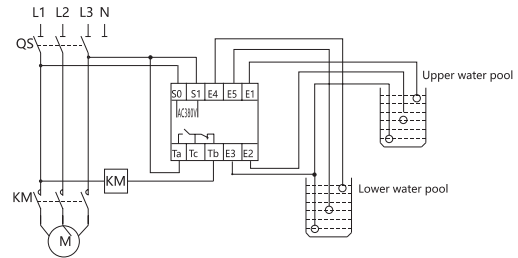

## Артикулы для заказа

Обозначение	Контроль наполнения и слива	Контроль наполнения и слива с защитой насосов от сухого хода	Максимальная длина кабеля, м	Номинальное рабочее напряжение Ue, В AC	Артикул
NJYW1-NL1	+	-	1	AC110В/220В	311015
NJYW1-NL1	+	-	1	AC220В/380В	311016
NJYW1-NL2	+	-	2	AC110В/220В	311018
NJYW1-NL2	+	-	2	AC220В/380В	311019
NJYW1-BL1	-	+	1	AC220В	311022
NJYW1-BL1	-	+	1	AC380В	311023
NJYW1-BL2	-	+	2	AC220В	311026
NJYW1-BL2	-	+	2	AC380В	311027



# Электронные таймеры



# KG10D

## Таймер электронный

Таймеры электронные KG10D применяются в сетях переменного тока частотой 50 Гц с номинальным напряжением 220В и номинальным током до 3 А для отсчета интервалов времени, автоматического включения / отключения электротехнического оборудования через заданный промежуток времени.

Таймеры электронные применяются в промышленных и бытовых электроустановках.

Таймеры электронные серии KG10D соответствуют требованиям ГОСТ IEC 60947-5-1.



### Структура условного обозначения

KG10D – X1

Обозначение серии

Исполнение контактов:  
1Z: 1НО + 1НЗ

**Пример обозначения:** Таймер электронный KG10D-1Z AC220В

### Основные технические параметры

Название параметра	Значение	
Соответствие стандартам	ГОСТ IEC 60947-5-1	
Номинальное напряжение Un, В	220	
Номинальная частота f, Гц	50/60	
Условный тепловой ток Ith, А	10	
Номинальный рабочий ток (Ie), А в категории применения AC-15	3	
Диапазон настройки	1 мин. – 168 час.	
Погрешность по времени, ±с/сутки	<2	
Количество программируемых включений и отключений	16	
Потребляемая мощность, ВА	<4	
Механическая износостойкость, тысяч циклов В/О	100	
Электрическая износостойкость, тысяч циклов В/О	10	
Категория размещения	II	
Степень загрязнения	3	
Степень защиты	IP20	
Установка и присоединения	Установка	На DIN-рейку 35 мм
	Сечение медного кабеля, мм <sup>2</sup>	1,0
	Момент затяжки винтов, Нм	0,5
Условия эксплуатации	Температура эксплуатации	От -5°C до +40°C
	Высота над уровнем моря, не более	2000 м

## Габаритно-присоединительные размеры

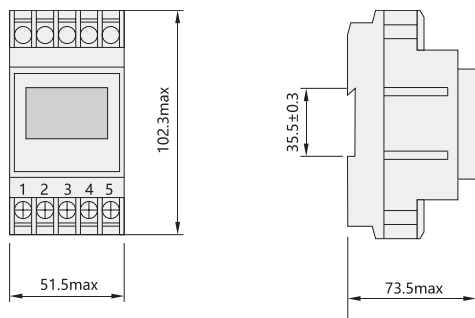

## Электрические схемы

### Реле KG10D-1Z

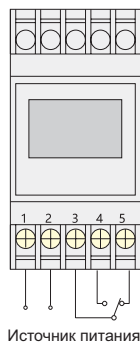

#### Однофазный режим управления

Может использоваться для электрооборудования, питающегося от однофазной сети, потребляемая мощность которого не превышает номинального значения этого реле.

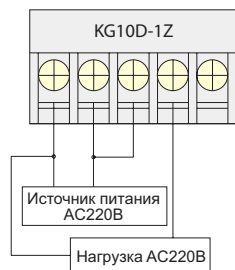

#### Трёхфазный режим работы

Для управления нагрузкой с трехфазным питанием необходимо внешнее подключение контактора с напряжением управления AC220В.

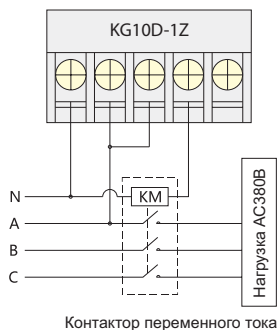

## Артикулы для заказа

Обозначение	Диапазон настройки	Артикул
KG10D-1Z	1 мин. – 168 час	309007

Таймеры электронные NKG3 применяются в сетях переменного тока частотой 50 Гц с номинальным напряжением 220В и номинальным током до 3 А для отсчета интервалов времени, автоматического включения / отключения электротехнического оборудования через заданный промежуток времени.

Таймеры электронные применяются в промышленных и бытовых электроустановках.

Таймеры электронные серии NKG3 соответствуют требованиям ГОСТ IEC 60947-5-1.



### Структура условного обозначения

**NKG3 – X1**

Обозначение серии

Режим работы

**Пример обозначения:** Таймер электронный NKG3 AC220В

### Основные технические параметры

Название параметра	Значение	
Соответствие стандартам	ГОСТ IEC 60947-5-1	
Номинальное напряжение Un, В	230/415	
Номинальное напряжение изоляции Ui, В	415	
Номинальное импульсное выдерживаемое напряжение Uimp, кВ	4	
Номинальная частота f, Гц	50/60	
Номинальное напряжение цепи управления Uc, В	220; 230; 240	
Допустимое отклонение напряжения цепи управления	85±110% Uc	
Условный тепловой ток Ith, А	16	
Номинальный режим работы	Непрерывный/8 часов	
Номинальный рабочий ток Ie, А в категории применения AC-15 (при Uc)	3 (230); 1,9(415)	
Диапазон настройки	1 мин. – 24 час.	
Количество программируемых включений и отключений	8	
Погрешность по времени, ±с/сутки	<2	
Потребляемая мощность, ВА	<4,5	
Механическая износостойкость, тысяч циклов В/О	30	
Электрическая износостойкость, тысяч циклов В/О	10	
Категория размещения	II	
Степень загрязнения	3	
Степень защиты	IP20	
Испытание на устойчивость к электростатическим разрядам, кВ (воздушный разряд)	8	
Испытание на устойчивость к радиочастотному электромагнитному излучению, В/м	10	
Испытание на устойчивость к электрическим переходным процессам / всплескам напряжения, кВ (при 5 кГц) направлении источника питания	2	
Устойчивость к броскам напряжения, кВ (между проводами)	1	
Установка и присоединения	Установка	На DIN-рейку 35 мм
	Сечение медного кабеля, мм <sup>2</sup>	1,0
	Момент затяжки винтов, Нм	0,8
Условия эксплуатации	Температура эксплуатации	От -5°C до +40°C
	Высота над уровнем моря, не более	2000 м

## Габаритно-присоединительные размеры

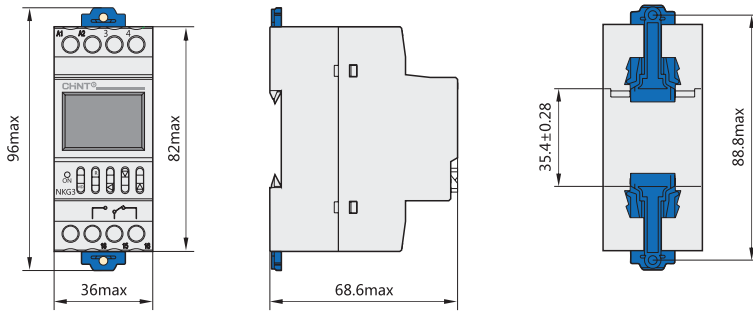

## Электрические схемы

### Способы управления нагрузкой

#### Прямое управление однофазной нагрузкой

При условии питания нагрузки от однофазной сети с номинальным рабочим током не превышающим номинального тока реле, возможно использовать режим прямого управления. Для нагрузок с большими номинальными значениями следует использовать вспомогательный контактор с напряжением управления AC 220В.



Схема подключения для управления однофазной нагрузкой.



Схема подключения для управления однофазной нагрузкой с большими пусковыми токами (катушка контактора AC220В).

#### Трехфазный режим работы

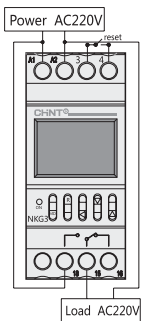
Если нагрузка питается от трехфазного источника, необходимо использовать дополнительный контактор переменного тока.

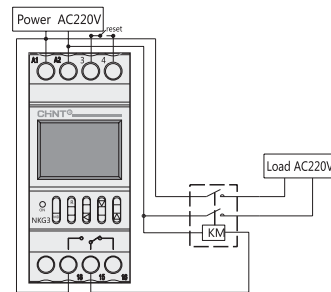

Схема подключения для управления трехфазной нагрузкой (катушка контактора AC220В).



Схема подключения для управления трехфазной нагрузкой (катушка контактора AC380В).

## Артикулы для заказа

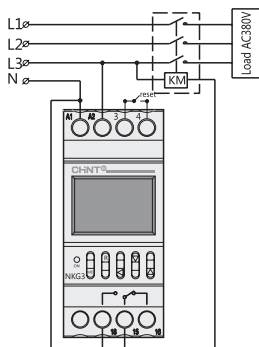
Обозначение	Диапазон настройки	Артикул
NKG3 8-ON 8-OFF	1 мин. – 24 час.	310024

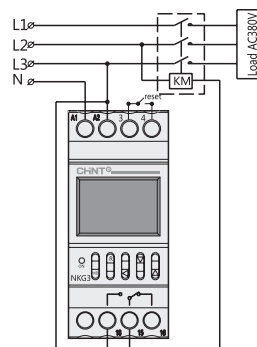

# Концевые выключатели



**CHINT** \_\_\_\_\_

**YBLX-P1/120/1E**

AC-15	Ue	380V
	Ie	0.8A
DC-13	Ue	220V
	Ie	0.15A

Ui:415V Ith:10A IP52

IEC/EN 60947-5-1

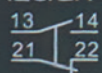

**EAC**

# YBLX

## Концевые выключатели

Концевые выключатели серии YBLX применяются в электрических сетях переменного тока с напряжением до 380 В и постоянного тока с напряжением до 220 В для регулировки перемещения, изменения направления движения или скорости ходового механизма, автоматической регулировки станка, ограничение действия или перемещения или операционного контроля ходового механизма.

Концевые выключатели серии YBLX соответствуют требованиям ГОСТ IEC 60947-5-1.

### Структура условного обозначения

**YBLX-K1 X1 11**

Обозначение серии

Исполнение концевого выключателя:

- 1 – Рычаг с одним роликом
- 2 – Рычаг с двумя роликами
- 3 – Толкатель прямого действия
- 4 – Толкатель прямого действия с роликом
- 5 – Пружинный

11 – 2НО+2НЗ (см. схемы расположения контактов)

**Пример обозначения:** Выключатель концевой YBLX-K1/211 с двумя роликами (R)



**YBLX-K3/20/X1/X2**

Обозначение серии

Номер разработки

Тип защитного кожуха (см. схемы расположения контактов):

- S – Вертикальный защитный кожух с кабельным вводом снизу

Исполнение выключателя:

- T – Регулируемый рычаг с одним роликом
- W – Пружинный с утоньшением на отклонение

**Пример обозначения:** Выключатель концевой YBLX-K3/20S/T Регулируемый рычаг с одним роликом (R)



**YBLX-ME/X1**

Обозначение серии

Исполнение выключателя:

- 8104 – Рычаг с одним роликом
- 8107 – Регулируемый рычаг со штангой
- 8108 – Регулируемый рычаг с одним роликом
- 8111 – Толкатель прямого действия
- 8112 – Толкатель прямого действия с роликом (параллельно основанию)
- 8122 – Толкатель прямого действия с роликом (перпендикулярно основанию)
- 8166 – Пружинный с диэлектриком на отклонение
- 8169 – Пружинный с утоньшением на отклонение
- 8101 – Пружинный

**Пример обозначения:** Выключатель концевой YBLX-ME/8107 Регулируемый рычаг со штангой (R)



**YBLX-P1 / X1 X2**

Обозначение серии

Исполнение выключателя:

- 100 – 2-полюсный (широкий), 1НО + 1НЗ
- 120 – 2-полюсный (узкий), 1НО + 1НЗ
- 303 – 3-полюсный (широкий), 1НО + 2НЗ

Исполнение приводной головки:

- 1C – Толкатель прямого действия с буфером
- 1D – Толкатель прямого действия с роликом (параллельно основанию)
- 1E – Рычаг с одним роликом, прямого действия
- 1F – Рычаг с одним роликом, угловой
- 1G – Рычаг с одним роликом, с регулируемым углом поворота
- 1U – Регулируемый рычаг с одним роликом

**Пример обозначения:** Выключатель концевой YBLX-P1/120/1C толкатель прямого действия с буфером (R)



## Расположение контактов

### YBLX-K1

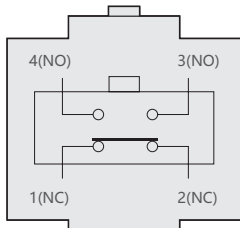

### YBLX-K3

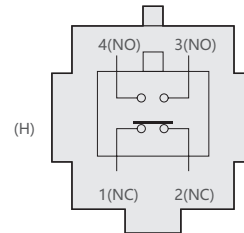
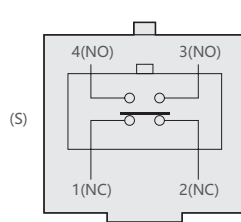

### YBLX-ME

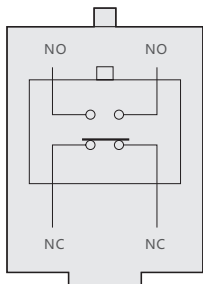

### YBLX-P1

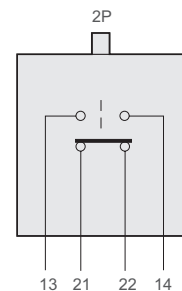
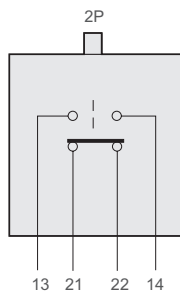

## Основные технические параметры

Название параметра		Значение		
Серия концевого выключателя		YBLX-K1, K3	YBLX-P1	YBLX-ME
Соответствие стандартам		ГОСТ IEC 60947-5-1		
Условный тепловой ток I <sub>th</sub> , А		5		
Номинальное напряжение U <sub>n</sub> , В		AC380; DC220		
Номинальное напряжение изоляции U <sub>i</sub> , В		415		
Номинальный рабочий ток I <sub>e</sub> , А в категории применения	AC-15 380В	0,8		
	DC-13 220В	0,15		0,16
Частота коммутаций, циклов/мин		20		
Степень защиты		IP52		IP62
Категория размещения		II		
Степень загрязнения		3		
Установка и присоединение	Рабочее положение в пространстве	На горизонтальной или вертикальной плоскости		
	Монтаж	На монтажной панели		
Условия эксплуатации	Температура окружающего воздуха	От -5°C до +40°C, при среднесуточной не более +35°C		
	Высота над уровнем моря, не более	2000 м		
	Относительная влажность в месте установки при максимальной температуре +20°C, не более	90%		

## Дополнительные технические параметры

Параметры	Модель выключателя				
	YBLX-K1/111	YBLX-K1/211	YBLX-K1/311	YBLX-K1/411	YBLX-K1/511
Максимальное рабочее усилие	15Н	20Н	20Н	20Н	15Н
Прямой рабочий ход	45°	70°	5 мм	5 мм	45°
Дополнительный ход	60°	-	6 мм	6 мм	-

Параметры	Модель выключателя	
	YBLX-K3/20S/T	YBLX-K3/20S/W
Макс. рабочее усилие (макс. OF)	20Н	20Н
Прямой рабочий ход (макс. PT)	45°	45°
Дополнительный ход (макс. OF)	65°	-

Модель выключателя	Макс. рабочее усилие (макс. OF)	Макс. рабочий диапазон (макс. PT)	Полный ход (TT)
YBLX-ME/8104	12Н	35°	105°
YBLX-ME/8107	12Н	35°	105°
YBLX-ME/8108	12Н	35°	105°
YBLX-ME/8111	15Н	5 мм	7 мм
YBLX-ME/8112	20Н	5 мм	7 мм
YBLX-ME/8122	20Н	5 мм	7 мм
YBLX-ME/8166	12Н	35°	-
YBLX-ME/8169	12Н	35°	-
YBLX-ME/8101	12Н	35°	-

Модель выключателя	Макс. рабочее усилие (макс. OF)	Макс. рабочий диапазон (макс. PT)	Полный ход (TT)
YBLX-P1/100/1C	40Н	6 мм	7 мм
YBLX-P1/100/1D	40Н	6 мм	7 мм
YBLX-P1/100/1E	30Н	5 мм	6 мм
YBLX-P1/100/1F	30Н	5 мм	6 мм
YBLX-P1/100/1G	30Н	45°	60°
YBLX-P1/120/1C	40Н	6 мм	7 мм
YBLX-P1/120/1D	40Н	6 мм	7 мм
YBLX-P1/120/1E	30Н	5 мм	6 мм
YBLX-P1/120/1F	30Н	5 мм	6 мм
YBLX-P1/120/1G	30Н	45°	60°
YBLX-P1/120/1U	30Н	45°	60°
YBLX-P1/303/1U	30Н	45°	60°

## Габаритно-присоединительные размеры

### YBLX-K1/111

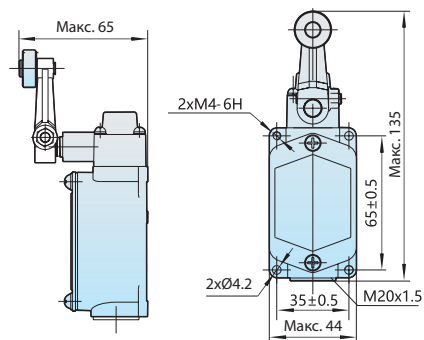

**YBLX-K1/211**

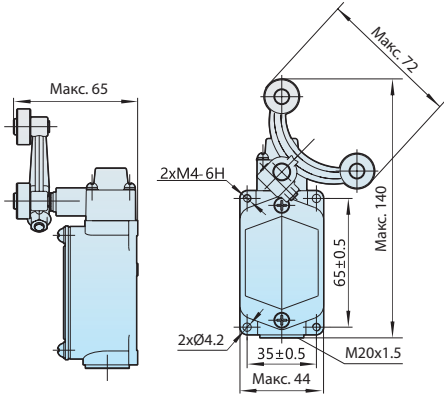

**YBLX-K1/311**

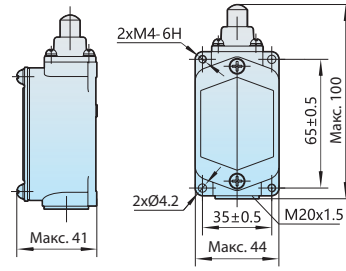

**YBLX-K1/411**

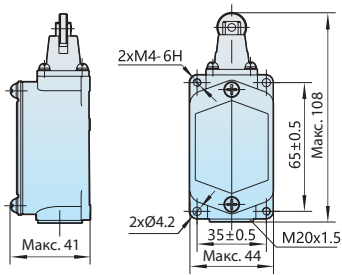

**YBLX-K1/511**

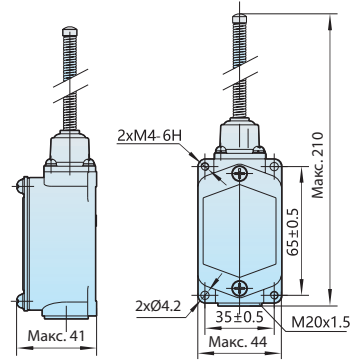

**YBLX-K3/20S/T**

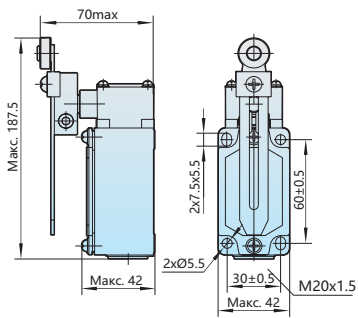

**YBLX-K3/20S/W**

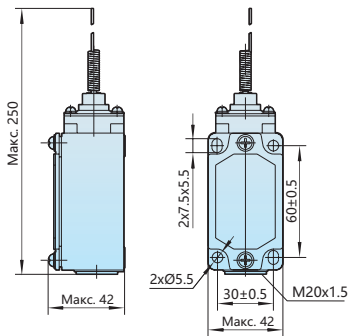

**YBLX-ME/8104**

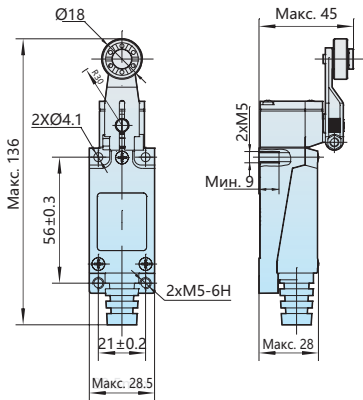

**YBLX-ME/8108**

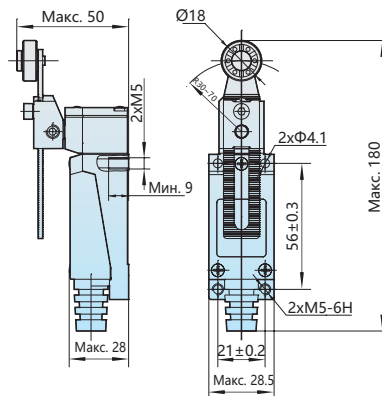

**YBLX-ME/8107**

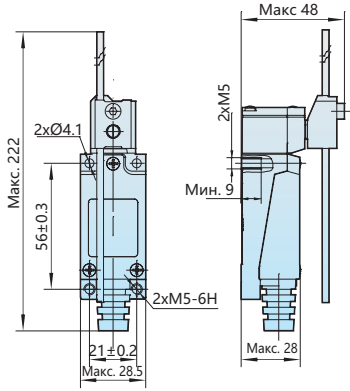

**YBLX-ME/8111**

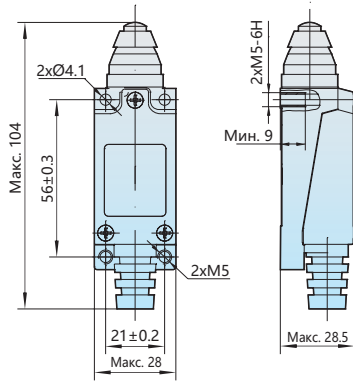

**YBLX-ME/8112**

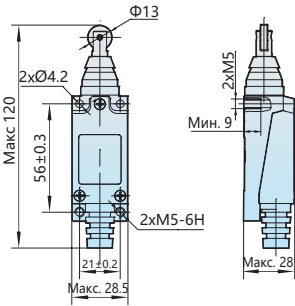

**YBLX-ME/8166**

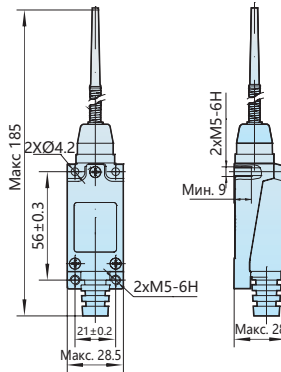

**YBLX-ME/8101**

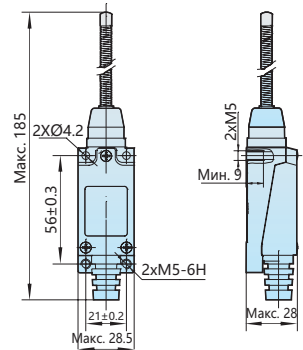

**YBLX-ME/8169**

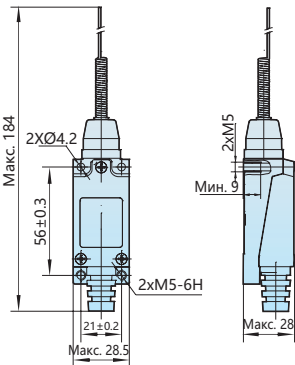

**YBLX-ME/8122**

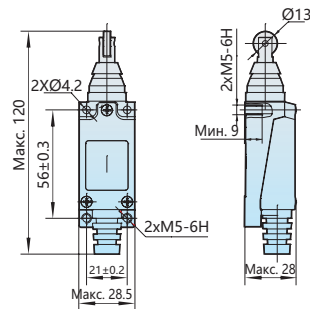

**YBLX-P1/100/1C**

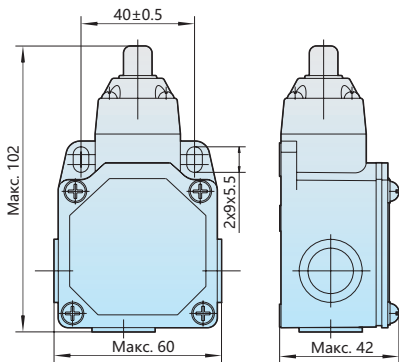

**YBLX-P1/120/1D**

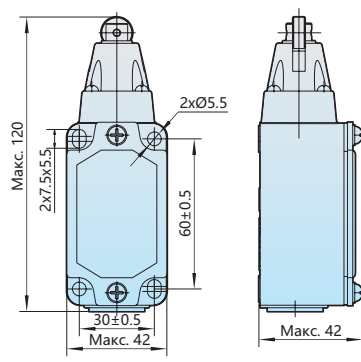

**YBLX-P1/120/1E**

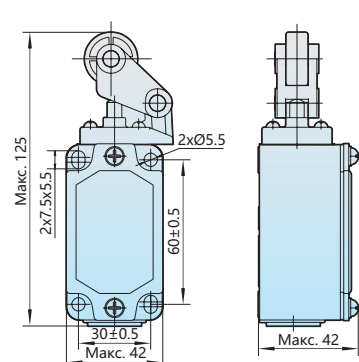

## Тип головки привода

### Тип С

Толкатель прямого действия с буфером

YBLX-P1/100/1C

YBLX-P1/120/1C

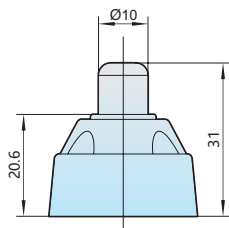

### Тип D

Толкатель прямого действия с роликом (параллельно основанию)

YBLX-P1/100/1D

YBLX-P1/120/1D

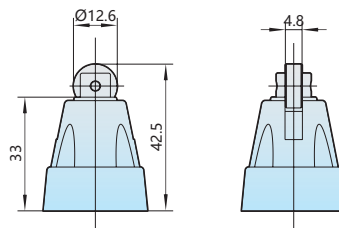

### Тип E

Рычаг с одним роликом, прямого действия

YBLX-P1/100/1E

YBLX-P1/120/1E

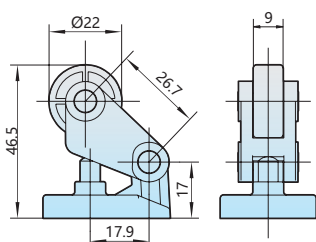

### Тип F

Рычаг с одним роликом, угловой

YBLX-P1/100/1F

YBLX-P1/120/1F

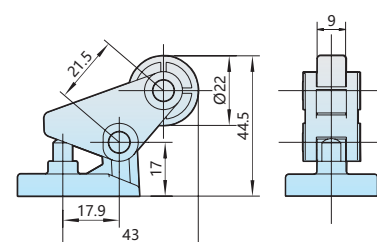

### Тип G

Рычаг с одним роликом, с регулируемым углом поворота

YBLX-P1/100/1G

YBLX-P1/120/1G

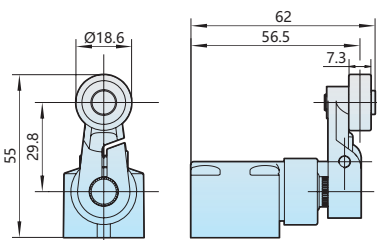

### Тип U

Регулируемый рычаг с одним роликом

YBLX-P1/120/1U

YBLX-P1/303/1U

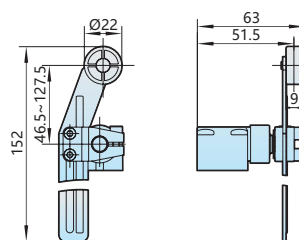

#### Примечание:

1. Не рекомендуется использовать изделие в движении во избежание повреждений (таких как повреждение внутреннего сердечника и других устройств прямого действия, повреждений вращающегося рычага и других устройств с вращающимся рычагом) или сокращения срока службы выключателей.
2. Не рекомендуется длительное время держать выключатели в нажатом состоянии, что может вызвать такие проблемы, как преждевременный сбой и неполный сброс. Рекомендуется регулярно обслуживать и своевременно заменять выключатели.
3. Скорость работы выключателя не должна быть очень быстрой или медленной. При очень малой рабочей скорости переключение контактов может быть нестабильным, что может привести к плохому контакту или свариванию и другим проблемам. При очень большой рабочей скорости ударная сила воздействия может разрушить выключатель. При большой частоте коммутационных циклов контакт может не переключаться.
4. Путьные выключатели не рекомендуется использовать при малых нагрузках (напряжение, ток), так как малая нагрузка снижает надежность контакта.

## Артикулы для заказа

### Концевые выключатели серии YBLX-K1

Исполнение	Обозначение	Артикул
Рычаг с одним роликом	YBLX-K1/111	441038
Рычаг с двумя роликами	YBLX-K1/211	441041
Толкатель прямого действия	YBLX-K1/311	441037
Толкатель прямого действия с роликом	YBLX-K1/411	441039
Пружинный	YBLX-K1/511	441040

### Концевые выключатели серии YBLX-K3

Исполнение	Обозначение	Артикул
Регулируемый рычаг с одним роликом	YBLX-K3/20S/T	439041
Пружинный с утоньшением на отклонение	YBLX-K3/20S/W	439042

### Концевые выключатели серии YBLX-ME

Исполнение	Обозначение	Артикул
Пружинный	YBLX-ME/8101	443025
Рычаг с одним роликом	YBLX-ME/8104	443024
Регулируемый рычаг со штангой	YBLX-ME/8107	443026
Регулируемый рычаг с одним роликом	YBLX-ME/8108	443022
Толкатель прямого действия	YBLX-ME/8111	443023
Толкатель прямого действия с роликом (параллельно основанию)	YBLX-ME/8112	443027
Толкатель прямого действия с роликом (перпендикулярно основанию)	YBLX-ME/8122	443029
Пружинный с диэлектриком на отклонение	YBLX-ME/8166	443030
Пружинный с утоньшением на отклонение	YBLX-ME/8169	443028

### Концевые выключатели серии YBLX-P

Исполнение	Обозначение	Артикул
Толкатель прямого действия с буфером	YBLX-P1/100/1C	437092
Толкатель прямого действия с роликом (параллельно основанию)	YBLX-P1/100/1D	437093
Рычаг с одним роликом, прямого действия	YBLX-P1/100/1E	437088
Рычаг с одним роликом, угловой	YBLX-P1/100/1F	437096
Рычаг с одним роликом, с регулируемым углом поворота	YBLX-P1/100/1G	437091
Толкатель прямого действия с буфером	YBLX-P1/120/1C	437085
Толкатель прямого действия с роликом (параллельно основанию)	YBLX-P1/120/1D	437086
Рычаг с одним роликом, прямого действия	YBLX-P1/120/1E	437089
Рычаг с одним роликом, угловой	YBLX-P1/120/1F	437094
Рычаг с одним роликом, с регулируемым углом поворота	YBLX-P1/120/1G	437090
Регулируемый рычаг с одним роликом	YBLX-P1/120/1U	437087
Регулируемый рычаг с одним роликом	YBLX-P1/303/1U	437095

# Трансформаторы

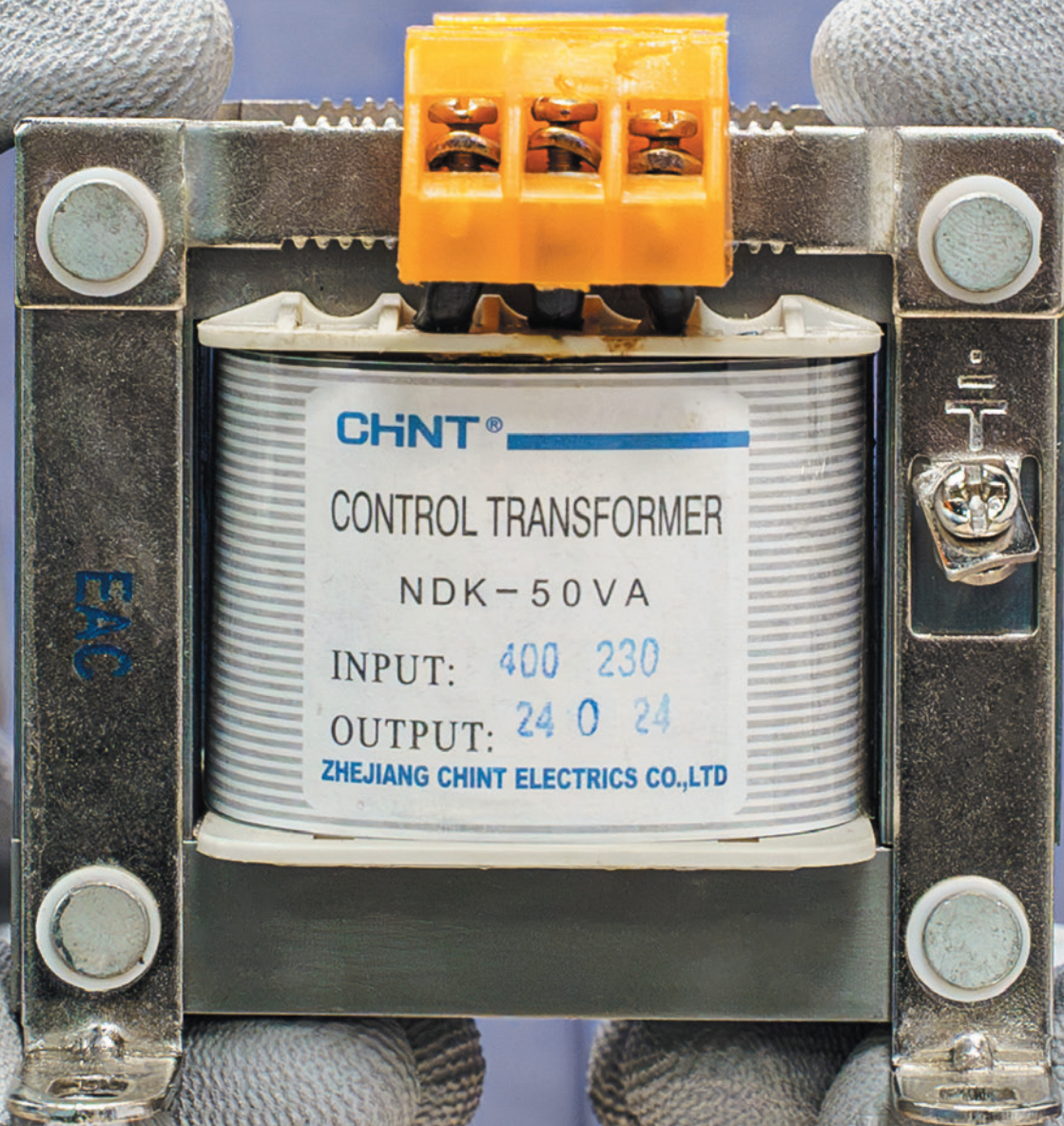

## Однофазные понижающие трансформаторы

Однофазные понижающие трансформаторы серии NDK предназначены для питания цепей управления и сигнализации оборудования, местного освещения в сетях переменного тока частотой 50/60 Гц и напряжением до 400 В.

Однофазные понижающие трансформаторы серии NDK соответствуют требованиям ГОСТ IEC 61558-2-6.



### Структура условного обозначения

NDK – X1 X2 X3

Обозначение серии

Номинальная мощность, ВА:

25; 50; 100; 150; 200; 250; 300; 400; 500; 700; 1000; 1500; 2000; 3000; 4000; 5000

Номинальное напряжение первичной сети, В:

220; 380

Номинальное напряжение вторичной сети, В:

12; 24; 48; 110; 220; 380

**Пример обозначения:** Однофазный трансформатор NDK-250BA 220/24 IEC (R)

### Основные технические параметры

Название параметра		Значение
Соответствие стандартам		ГОСТ IEC 61558-2-6
Номинальная мощность, ВА		25; 50; 100; 150; 200; 250; 300; 400; 500; 700; 1000; 1500; 2000; 3000; 4000; 5000
Номинальное напряжение переменного тока первичной сети U1, В		220; 380
Номинальное напряжение переменного тока вторичной сети U2, В		12; 24; 48; 110; 230; 400
Номинальная частота f, Гц		50/60
Степень защиты		IP00
Класс нагревостойкости изоляции	Номинальная мощность ≤200ВА	Класс В
	Номинальная мощность ≥200ВА	Класс F
Категория размещения		II
Степень загрязнения		3
Установка и присоединение	Рабочее положение в пространстве	На горизонтальной или вертикальной плоскости
	Монтаж	На монтажной панели
Условия эксплуатации	Температура окружающего воздуха	От -25°C до +40°C, при среднесуточной не более +35°C
	Высота над уровнем моря, не более	2000 м
	Относительная влажность в месте установки при максимальной температуре +40°C, не более	95%

## Габаритно-присоединительные размеры

### NDK(BK)-25BA~1000BA

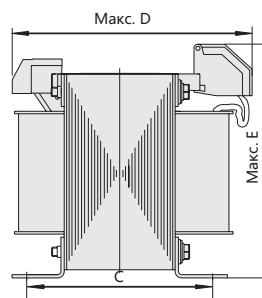
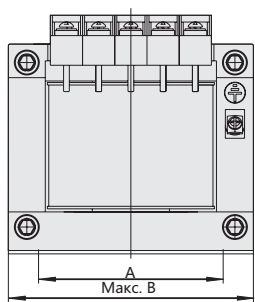

### NDK(BK)-1500BA~5000BA

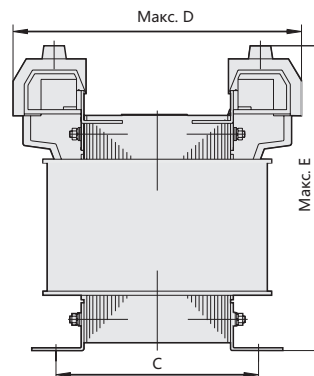
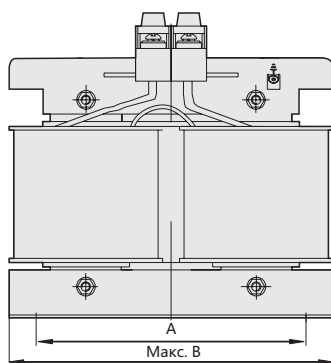

Тип трансформатора	Присоединительные размеры (A×C), мм	Размеры отверстий (K×J), мм	Габаритные размеры (B×D×E), мм
NDK-25	62,5×50	5×8	80×80×82
NDK-50	70×58	6×10	85×83×84
NDK-100	85×64	6×10	103×87×99
NDK-150	85×72	6×10	103×93×99
NDK-200	85×83	6×10	103×105×99
NDK-250	100×80	8×11	130×120×150
NDK-300	100×84	8×11	130×125×150
NDK-400	110×114	8×11	148×155×153
NDK-500	110×114	8×11	148×155×153
NDK-700	125×99	8×11	173×158×174
NDK-1000	125×123	8×11	173×186×174
NDK-1500	160×120	10×20	265×195×265
NDK-2000	160×130	10×20	265×205×275
NDK-3000	160×140	10×20	265×220×305
NDK-4000	190×160	10×20	315×260×305
NDK-5000	190×180	10×20	315×260×305

## Электрические схемы

**NDK-100 мощностью 100ВА**  
**U1: 400В; 230В; U2: 36В; 24В; 12В; 6В**

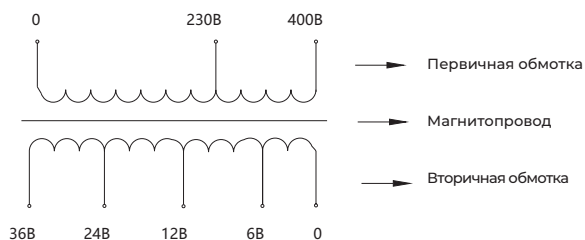

**NDK-100**  
**мощностью 100ВА – U1: 400В; U2: 36В;**  
**мощностью 60ВА – U2: 12В; мощностью 40ВА**

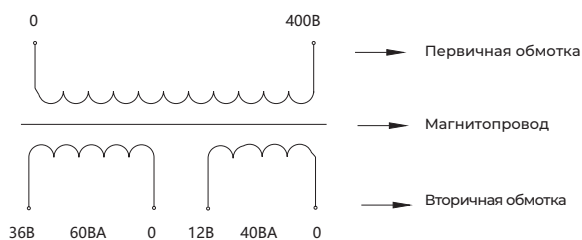

**NDK-100 мощностью 100ВА**  
**U1: 400В; U2: 36В; 12В**

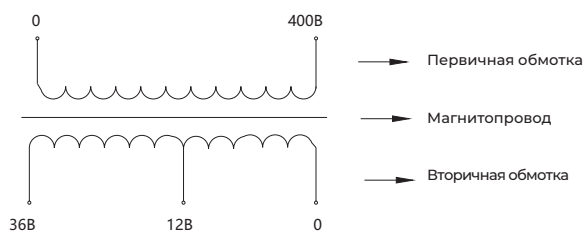

**NDK-100 мощностью 100ВА**  
**U1: 400В; U2: 36В**

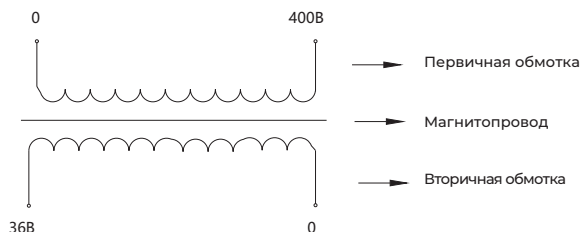

## Артикулы для заказа

Номинальная мощность, ВА	Номинальное напряжение первичной сети, В:	Номинальное напряжение вторичной сети, В:	Артикул
25	380, 220	220, 110	255472
25	380, 220	48, 24	255475
25	380, 220	24, 18	255474
25	380, 220	24, 12	255473
25	220	24	434367
50	380, 220	220, 110	255480
50	380, 220	220, 36, 24, 12	327154
50	380, 220	110*2	255478
50	380, 220	48, 24	255483
50	380, 220	24, 12	255481
50	380, 220	24*2	255482
50	380, 220	12*2	255479
50	220	24	434368
75	220	24	434373
100	400, 230	230, 110	266997
100	380, 220	220, 110	255492
100	380, 220	110*2	255490
100	380, 220	48, 24	255496
100	380, 220	24*2	255494
100	380, 220	24, 12	255493
100	380, 220	12*2	255491
100	230	24	316267
100	220	24	434369
150	380, 220	220, 110	255505
150	380, 220	110*2	255503

Номинальная мощность, ВА	Номинальное напряжение первичной сети, В:	Номинальное напряжение вторичной сети, В:	Артикул
150	380, 220	48, 24	255508
150	380, 220	24, 12	255506
150	380, 220	24*2	255507
150	380, 220	12*2	255504
150	220	24	434370
200	380, 220	220, 110	255516
200	380, 220	24, 12	255517
200	380, 220	48, 24	255518
200	220	24	434371
250	380, 220	220, 110	255527
250	380, 220	110*2	255525
250	380, 220	48, 24	255530
250	380, 220	24*2	255529
250	380, 220	24, 12	255528
250	380, 220	12*2	255526
250	220	24	255523
300	220	24	434374
400	380, 220	48, 24	255542
400	220	24	434375
500	220	24	434376
700	220	24	434377
1000	380, 220	110*2	255559
1000	220	24	434378
1000	380, 220	24*2	255561
1500	220	24	434379
2000	380, 220	24*2	255574
2000	380, 220	110*2	255572
2000	380, 220	12*2	255573
2000	220	24	434380
2500	220	24	434381
3000	380, 220	12*2	255579
3000	380, 220	24*2	255580
3000	380, 220	110*2	255578
3000	220	24	434382
4000	220	24	434383
5000	220	24	434384





## Россия

ООО «Чинт Электрик»  
Москва, Автозаводская, 23А, к2  
Бизнес-центр «Парк Легенд»  
Тел.: +7 (800) 222-61-41  
Тел.: +7 (495) 540-61-41  
E-mail: [info@chint.ru](mailto:info@chint.ru)  
[www.chint.ru](http://www.chint.ru)  
[t.me/chintrussia](https://t.me/chintrussia)  
[vk.com/chintrussia](https://vk.com/chintrussia)



[chint.ru](http://chint.ru)



[chintrussia](https://t.me/chintrussia)

---

© Все права защищены компанией CHINT

Информация и характеристики, указанные в этом документе, могут быть изменены производителем без предварительного уведомления пользователей. Актуальная информация по оборудованию представлена на сайте [www.chint.ru](http://www.chint.ru).